

N°	AxA	Nb trous	ØP	ép
4	400x400	6	330	20
5	500x500	8	430	20
6	600x600	8	530	20
7	700x700	12	630	20
8	800x800	14	730	25
9	900x900	16	830	30
10	1000x1000	20	930	30
11	1100x1100	24	1030	35
12	1200x1200	28	1130	35
13	1300x1300	32	1230	35

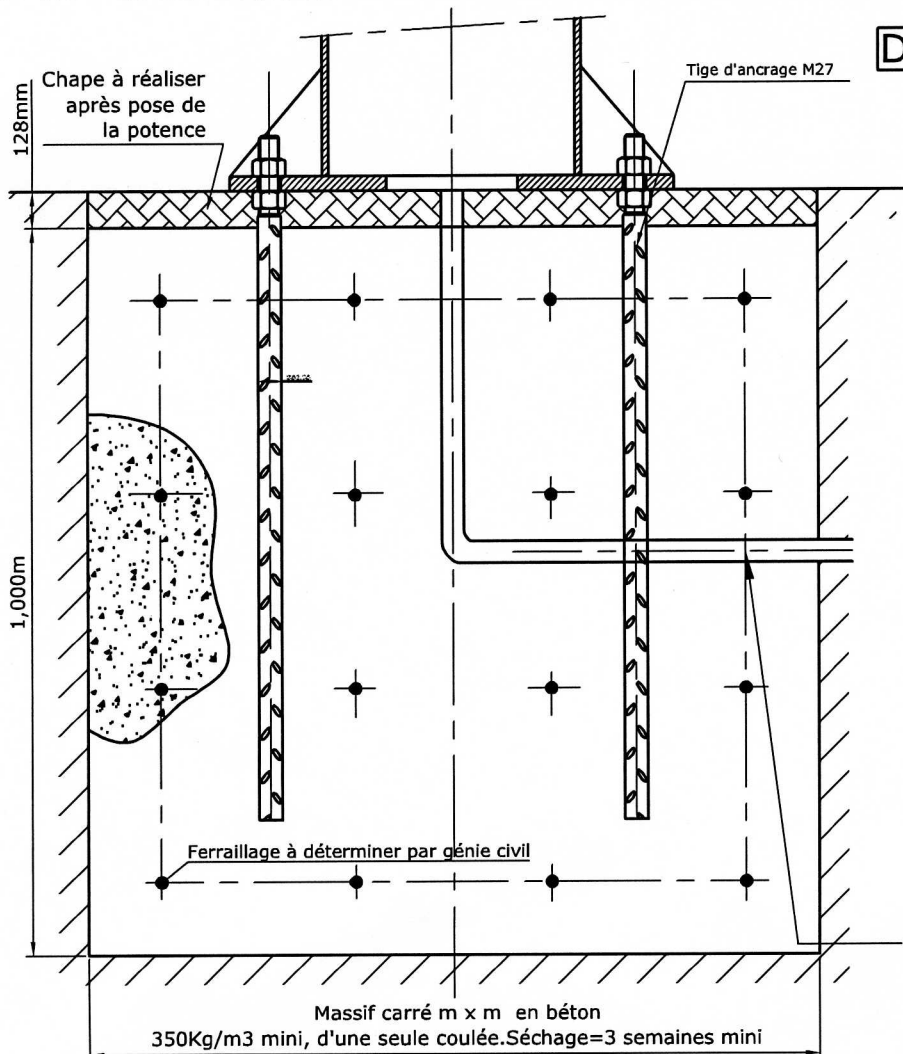
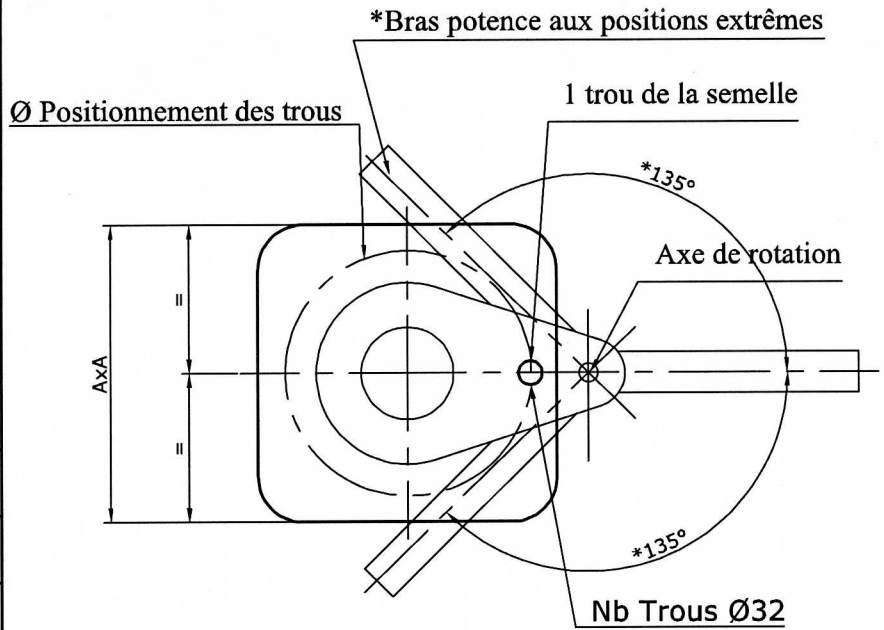

DETAIL MASSIF

ATTENTION:
Les dimensions du massif sont données à titre indicatif pour une pression au sol de 1Kg/cm², et ne sauraient en aucun cas engager notre responsabilité. Il appartient au génie civil des les vérifier suivant les configurations réelles du terrain.