



## Originalbedienungsanleitung

Traducción de las instrucciones  
de uso originales

**CargoMaster**  
**C400**

[www.cargomaster.org](http://www.cargomaster.org)



Ideen bewegen mehr

**CE-Konformitätserklärung**

Die Firma AAT Alber Antriebstechnik GmbH erklärt hiermit, dass die Produkte vom Typ CargoMaster den einschlägigen Bestimmungen der EG-Richtlinie Maschinen 2006/42/EG Anhang 1 entsprechen.

Bei einer nicht mit der Firma AAT Alber Antriebstechnik GmbH abgestimmten Änderung des CargoMaster, verliert diese Erklärung ihre Gültigkeit.



Herstellerunterschrift:

Martin Kober  
(Geschäftsführer)

**Declaración de conformidad CE**

La empresa AAT Alber Antriebstechnik GmbH declara mediante la presente, que los productos del tipo CargoMaster cumplen los requisitos de la directiva UE para máquinas 2006/42/UE, anexo 1.

Cualquier modificación realizada en el CargoMaster no acordada con la empresa AAT Alber Antriebstechnik GmbH supondrá la pérdida de la validez de esta declaración.



Firma del fabricante:

Martin Kober  
(gerente)



AAT Alber Antriebstechnik GmbH  
Postfach 10 05 60 · D-72426 Albstadt  
Tel.: +49.(0) 74 31.12 95-0  
Fax: +49.(0) 74 31.12 95-35  
info@cargomaster.org · www.cargomaster.org

# D

## Inhaltsverzeichnis

<b>1</b>	<b>Symbole und Sicherheitshinweise</b>	<b>07</b>
<b>2</b>	<b>Produktbeschreibung</b>	<b>10</b>
2.1	Geräteübersicht	10
2.2	Technische Daten	12
2.3	Mass-Skizze	16
2.4	Lieferumfang	17
2.5	Zubehör	17
<b>3</b>	<b>Montage</b>	<b>19</b>
3.1	Handgriffe	19
3.2	Spiralkabel-Stecker	21
3.3	Demontage	21
<b>4</b>	<b>Inbetriebnahme</b>	<b>22</b>
4.1	Verstellbare Handgriffe	22
4.2	Verstellbare Ausleger (nur Standard)	25
4.3	Akku-Pack	26
4.4	Einschalten	26
4.5	Neutralstellung	27
4.6	Überprüfung der Sicherheitsbremsen	29
4.7	Einzelstufenschaltung	30
4.8	Stufenlos regulierbare Geschwindigkeit	31
4.9	Notaus	31
<b>5</b>	<b>Bedienung</b>	<b>32</b>
5.1	Liffunktion	32
5.2	Lastaufnahme	34
5.3	Fahren auf der Ebene	36
5.4	Fahren auf der schiefen Ebene	38
5.5	Treppensteigen - Aufwärts	41

# D

5.6	Treppensteigen - Abwärts. . . . .	44
5.7	Auf Treppe ablegen. . . . .	47
5.8	Abstellen. . . . .	48
5.9	Beladen eines Fahrzeugs. . . . .	50
5.10	Entladen eines Fahrzeugs. . . . .	52
5.11	Transport. . . . .	55
<b>6</b>	<b>Pflege und Wartung . . . . .</b>	<b>56</b>
6.1	Akku-Pack . . . . .	56
6.2	Wechsel der elektrischen Sicherungen . . . . .	60
6.3	Wechsel der Blei-Akkus . . . . .	62
6.4	Brems-/Steigfußbeläge prüfen . . . . .	66
6.5	Reinigung/Desinfektion. . . . .	67
6.6	Entsorgung. . . . .	69
<b>7</b>	<b>Fehlerzustände und Problemlösungen . . . . .</b>	<b>70</b>
7.1	Fehlerzustände. . . . .	70
7.2	Problemlösungen. . . . .	73
<b>8</b>	<b>Garantie und Haftung . . . . .</b>	<b>75</b>
8.1	Garantie . . . . .	75
8.2	Haftung . . . . .	76

# Índice

<b>1</b>	<b>Símbolos e indicaciones de seguridad</b> . . . . .	<b>07</b>
<b>2</b>	<b>Descripción del producto</b> . . . . .	<b>10</b>
2.1	Vista de conjunto del aparato . . . . .	10
2.2	Datos técnicos . . . . .	14
2.3	Croquis acotado . . . . .	16
2.4	Artículos incluidos en la entrega estándar . . . . .	17
2.5	Accesorios . . . . .	17
<b>3</b>	<b>Montaje</b> . . . . .	<b>19</b>
3.1	Asideros . . . . .	19
3.2	Enchufe del cable espiral . . . . .	21
3.3	Desmontaje . . . . .	21
<b>4</b>	<b>Puesta en servicio</b> . . . . .	<b>22</b>
4.1	Asideros regulables . . . . .	22
4.2	Voladizo regulable (sólo estándar) . . . . .	25
4.3	Paquete de acumuladores . . . . .	26
4.4	Conexión . . . . .	26
4.5	Posición neutra . . . . .	27
4.6	Comprobación de los frenos de seguridad . . . . .	29
4.7	Función de subida individual de escalones . . . . .	30
4.8	Velocidad regulable en modo continuo . . . . .	31
4.9	Parada de emergencia . . . . .	31
<b>5</b>	<b>Manejo</b> . . . . .	<b>32</b>
5.1	Función elevadora . . . . .	32
5.2	Admisión de carga . . . . .	34
5.3	Desplazamiento sobre superficies llanas . . . . .	36
5.4	Desplazamiento sobre superficies inclinadas . . . . .	38
5.5	Ascenso de escaleras . . . . .	41

5.6	Descenso de escaleras . . . . .	.44
5.7	Posición tumbada en la escalera . . . . .	.47
5.8	Estacionamiento . . . . .	.48
5.9	Cargar un vehículo . . . . .	.50
5.10	Descargar un vehículo . . . . .	.52
5.11	Transporte . . . . .	.55
<b>6</b>	<b>Cuidados y mantenimiento . . . . .</b>	<b>.56</b>
6.1	Paquete de acumuladores . . . . .	.56
6.2	Sustitución de los fusibles eléctricos . . . . .	.60
6.3	Sustitución de los acumuladores de plomo . . . . .	.62
6.4	Comprobación de los revestimientos de los frenos / pies de apoyo . . . . .	.66
6.5	Limpieza y desinfección . . . . .	.67
6.6	Eliminación. . . . .	.69
<b>7</b>	<b>Anomalías y resolución de problemas . . . . .</b>	<b>.70</b>
7.1	Anomalías . . . . .	.70
7.2	Resolución de problemas. . . . .	.74
<b>8</b>	<b>Garantía y responsabilidad . . . . .</b>	<b>.75</b>
8.1	Garantía . . . . .	.75
8.2	Responsabilidad . . . . .	.76

## 1 Symbole und Sicherheitshinweise



**WARNUNG** - Kann zu Tod oder schwerer Körperverletzung führen!



**VORSICHT** - Kann zu leichten Körperverletzungen führen!



**HINWEIS** - Kann zu Sachschaden führen!

- » Vor Inbetriebnahme Bedienungsanleitung lesen und Warn-/Sicherheitshinweise beachten.
- » Vor Inbetriebnahme elektronische Funktion, Sicherheitsbremsen und Steigfußbeläge prüfen.
- » Mindestens eine Stunde vor Inbetriebnahme in frostfreier Umgebung lagern.
- » Technische Daten beachten.
- » Hebeleistung nicht überschreiten.
- » Bedienung nur durch eine einzelne geschulte Person, bei Minderjährigen ab 16 Jahren nur unter Aufsicht. Person sollte körperlich und geistig in der Lage sein, den CargoMaster sicher zu bedienen.
- » Immer mit beiden Händen bedienen.
- » Ohne Last und mit niedrigster Geschwindigkeit üben.
- » Rutschfestes Schuhwerk tragen.
- » Zur Beförderung von Lasten. Nicht zum Transport von Personen.
- » Lasten mit Zurrgerät sichern.
- » Feststellschrauben immer fest anziehen.

## 1 Símbolos e indicaciones de seguridad



**ADVERTENCIA** - Puede provocar la muerte o lesiones de gravedad.



**PRECAUTION** - Puede provocar lesiones leves.



**INDICACIÓN** - Puede provocar danos materiales damage!

- » Lea las instrucciones de uso y tenga en cuenta las advertencias y las indicaciones de seguridad antes de la puesta en servicio.
- » Compruebe el funcionamiento eléctrico, los frenos de seguridad y los revestimientos de los pies de apoyo antes de la puesta en servicio.
- » Guarde la silla en un lugar protegido de las heladas durante al menos una hora antes de la puesta en servicio.
- » Observe los datos técnicos.
- » No sobrepase la capacidad de elevación.
- » El equipo debe ser manejado exclusivamente por una persona instruida; en caso de tratarse de un menor de 16 años, sólo bajo supervisión. La persona deberá contar con las debidas facultades físicas y mentales como para manejar el CargoMaster con seguridad.
- » Maneje el equipo siempre con ambas manos.
- » Practique sin carga y a la menor velocidad.

- » Sicherheitsbremsen vor jedem Treppensteigvorgang oder vor dem Befahren einer schiefen Ebene entriegeln.
- » Niemals unter die Lastgabel/Lastschaufel stehen bzw. fassen.
- » Niemals in rotierende/bewegende Teile fassen.
- » Bei Regen, Nässe, Schnee oder Glätteis aufgrund eingeschränkter Bremswirkung nicht einsetzen.
- » Tritt nur eine einseitige bzw. keine Bremswirkung ein, CargoMaster nicht benutzen.
- » Für rutsch- und stolperfreie Fahrwege sorgen.
- » Nicht auf Rolltreppen oder Laufbändern verwenden.
- » Beim Blockieren der Antriebselemente sofort ausschalten.
- » Bei der Schaufelversion ist das Be- und Entladen eines Fahrzeugs mit der integrierten Liftfunktion aufgrund erhöhter Kippgefahr nicht gestattet, evtl. Schwerlasttreppe verwenden.
- » Beim Transport ausschalten.
- » Beim Transport in Fahrzeugen gemäß gültigen gesetzlichen Vorschriften sichern.
- » Niemals am Rahmenuntergestell heben.
- » Akku-Pack nach jedem Gebrauch laden.
- » Steckkontakte müssen trocken sein.
- » Vor Feuchtigkeit schützen.
- » Ladegerät und Kfz-Ladeleitung vor Ölen, Fetten, aggressiven Reinigungsmitteln, Verdünnungen oder Beschädigungen schützen.
- » Sicherheitsbremsen, Bremstrommeln in Felgen wöchentlich oder bei Verschmutzung mit Spiritus reinigen.
- » Keinen Hochdruckreiniger verwenden.
- » Während Reinigung nicht rauchen.
- » Lieve calzado antideslizante.
- » Utilice el equipo para transportar cargas. No es apto para el transporte de personas.
- » Asegure la carga con la correa de trincar.
- » Apriete siempre bien los pomos de fijación.
  - » Desbloquee los frenos de seguridad antes de subir o bajar por una escalera o antes de transitar por una superficie inclinada.
  - » No ponga las manos ni permanezca nunca debajo de la horquilla o de la pala de carga.
  - » No toque nunca los componentes en rotación o movimiento.
  - » No utilice la silla en caso de lluvia, humedad, nieve o hielo debido a su reducido efecto de frenado.
  - » No utilice el CargoMaster si no se garantiza el efecto de frenado deseado (en un lado o en los dos lados).
  - » Asegúrese de que los caminos no presentan peligro de resbalar o tropezar.
  - » No la utilice sobre escaleras mecánicas ni andenes o rampas móviles.
  - » Desconéctela inmediatamente si se bloquean los elementos de accionamiento.
  - » En la versión con pala, no está permitido cargar o descargar un vehículo con la función elevadora integrada debido al elevado riesgo de vuelco; en caso necesario, se deberá utilizar una escalera auxiliar.
  - » Desconéctelo durante el transporte.
  - » Durante el transporte en vehículos, asegure la silla según las normas vigentes.
  - » No lo levante nunca por el bastidor inferior.



- » Reparaturen dürfen nur vom Hersteller oder vom autorisierten Personal durchgeführt werden.
- » Die Oberflächentemperatur kann sich durch externe Wärmequellen (z.B. Sonnenlicht) erhöhen.
- » CargoMaster von Zündquellen fernhalten.
- » CargoMaster kann hochempfindliche elektromagnetische Felder anderer elektronischer Geräte (z.B. Anti-Diebstahl-Vorrichtungen) stören.
- » Nur AAT Alber Antriebstechnik GmbH Zubehörteile verwenden.
- » Nur AAT Alber Antriebstechnik GmbH Automatik-Ladegerät verwenden.
- » Nach dem Durchlesen Bedienungsanleitung sorgfältig aufbewahren.
- » Cargue el paquete de acumuladores después de cada uso.
- » Los contactos deben estar secos.
- » Proteja la silla de la humedad.
- » Proteja el cargador y el cable de carga para vehículos de aceites, grasas, detergentes agresivos, disolventes o cualquier daño.
- » Limpie los frenos de seguridad y los tambores de freno en las llantas una vez a la semana o cuando estén sucios con alcohol.
- » No utilice limpiadores de alta presión.
- » No fume durante la limpieza.
- » Las reparaciones únicamente deben ser realizadas por el fabricante o personal autorizado.
- » La temperatura superficial puede aumentar debido a fuentes térmicas externas (p. ej. luz solar).
- » Mantenga el CargoMaster apartado de fuentes de ignición.
- » El CargoMaster puede perturbar los campos electromagnéticos de alta sensibilidad de otros equipos electrónicos (p. ej. sistemas antirrobo).
- » Utilice exclusivamente accesorios de la empresa AAT Alber Antriebstechnik GmbH.
- » Utilice exclusivamente el cargador automático de AAT Alber Antriebstechnik GmbH.
- » Una vez leídas detenidamente, guarde las instrucciones de uso en un lugar seguro.

## 2 Produktbeschreibung

## 2 Descripción del producto

### 2.1 Geräteübersicht

### 2.1 Vista de conjunto del aparato

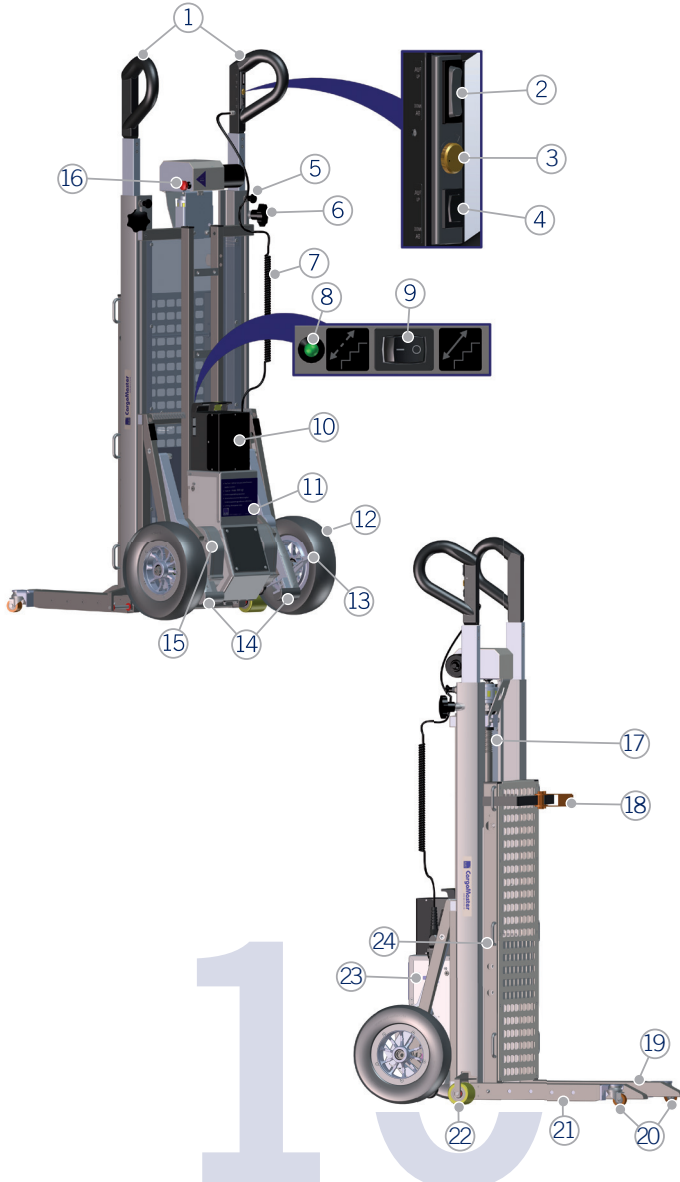

# 1

# 2

Handgriffe	①	Asideros
AUF/AB-Schalter	②	Conmutador ARRIBA/ABAJO
Geschwindigkeitsregler	③	Regulador de velocidad
Liftfunktion AUF/AB	④	Función elevadora ARRIBA/ABAJO
Rastbolzen	⑤	Perno fiador
Feststellschraube	⑥	Pomo de fijación
Spiralkabel	⑦	Cable de espiral
LED	⑧	LED
Einzelstufenschalter	⑨	Conmutador de peldaño individual
Akku-Pack	⑩	Paquete de acumuladores
Steigereinheit	⑪	Unidad de ascenso
Lauftrad	⑫	Rueda principal
Sicherheitsbremse	⑬	Freno de seguridad
Steigbein mit Steigfuß	⑭	Pata con pie de apoyo
Steighebel	⑮	Palancas de elevación
EIN/AUS-Schalter   Notaus	⑯	Interruptor de conexión/desconexión   parada de emergencia
Spindel	⑰	Husillo
Zurrgurt	⑱	Correa de trincar
Lastgabel (nur Standard)	⑲	Horquilla de carga (sólo estándar)
Lenkrollen (nur Standard)	⑳	Ruedas de dirección (sólo estándar)
Ausleger (nur Standard)	㉑	Voladizo (sólo estándar)
Stützrollen	㉒	Ruedas de apoyo
Stufenzähler	㉓	Contador de peldaños
Ösen für Zurrgurt	㉔	Ojales para la correa de trincar

# D

## 2.2 Technische Daten

Technik	C400 (Standard)	C400 (Schaufelversion)
Abmessungen	Höhe = min. 1512 mm max. 1812 mm Breite = 564 mm Tiefe = 782 mm	Höhe = min. 1512 mm max. 1812 mm Breite = 564 mm Tiefe = 500 mm
Eigengewicht	CargoMaster = 79,9 kg Ladegerät = 0,3 kg Akku-Pack = 4,1 kg Gesamtgewicht = 84,3 kg	CargoMaster = 77,0 kg Ladegerät = 0,3 kg Akku-Pack = 4,1 kg Gesamtgewicht = 81,4 kg
Hebeleistung	400 kg	
Steiggeschwindigkeit	3-8 Stufen/Minute	
Reichweite mit einer Akku-Ladung	8-15 Stockwerke (entspricht 120-225 Stufen)	
Max. Hubhöhe	700 mm	
Max. Absenktiefe	210 mm	
Max. Treppenstufenhöhe	210 mm	
Min. Auftrittstiefe	140 mm	
Benötigte Treppenbreite (gerade Treppen)	Rangierfreiheit 100 mm (CargoMaster + Transportgut)	
Min. Plattformgröße (U-förmige Treppen)	Abhängig von Körpergröße Bedienerperson und Größe Transportgut	
Akkumulatoren	2 x 12 V / 5 Ah (gasdicht)	
Gleichstrommotor Antrieb	24 V / 275 W	

# D

Gleichstrommotor Lift	24 V / 190 W
Geräuschangaben	Der A-bewertete Schalldruckpegel beträgt typischerweise unter 70 dB (A)
Lager-/Betriebstemperatur: Gerät	0° C bis +60° C / -30° C bis +50°C
Lager-/Betriebstemperatur: Akku-Pack	0° C bis +60° C / -30° C bis +50°C
Vibrationsangaben	Der gewichtete Effektivwert der Beschleunigung, dem die oberen Körpergliedmaße ausgesetzt sind, liegt typischerweise unter 2,5 m/s <sup>2</sup> .
Aufkleber Seriennummer	Seitlich am Gehäuse

Technische Änderungen dienen dem Fortschritt und bleiben vorbehalten.

## 2.2 Technical data

Técnica	C400 (estándar)	C400 (versión con pala)
Dimensiones	Altura = mín. 1512 mm máx. 1812 mm Anchura = 564 mm Profundidad = 782 mm	Altura = mín. 1512 mm máx. 1812 mm Anchura = 564 mm Profundidad = 500 mm
Peso propio	CargoMaster = 79,9 kg Cargador = 0,3 kg Paquete de acumuladores = 4,1 kg Peso total = 84,3 kg	CargoMaster = 77,0 kg Cargador = 0,3 kg Paquete de acumuladores = 4,1 kg Peso total = 81,4 kg
Capacidad de elevación	400 kg	
Velocidad de subida	de 3 a 8 escalones/minuto	
Alcance con una carga de acumulador	de 8 a 15 pisos (corresponde a 120-225 escalones)	
Altura máx. de elevación	700 mm	
Máx. profundidad de descenso	210 mm	
Altura máx. de escalón	210 mm	
Profundidad mín. de la superficie horizontal del escalón	140 mm	
Anchura necesaria de la escalera (escaleras rectas)	Espacio de maniobra 100 mm (CargoMaster + carga)	
Tamaño mín. de la plataforma (escaleras en forma de U)	Depende de la estatura de la persona que maneja el equipo y del tamaño de la carga	

Acumuladores	(CargoMaster + carga)
Motor de corriente continua del accionamiento	Depende de la estatura de la persona que maneja el equipo y del tamaño de la carga
Motor de corriente continua del elevador	24 V / 190 W
Datos de ruido	El nivel de ruido sofométrico A es típicamente inferior a 70 dB (A).
Temperatura de almacenamiento/servicio: Aparato	de 0 °C a +60 °C / de -30 °C a +50 °C
Temperatura de almacenamiento/servicio: Paquete de acumuladores	de 0 °C a +60 °C / de -30 °C a +50 °C
Datos de vibraciones	El valor eficaz ponderado de la aceleración, a la que están sometidas las extremidades superiores del cuerpo, es típicamente inferior a 2,5 m/s <sup>2</sup> .
Número de serie adhesivo	Situado en el lateral de la carcasa

Las modificaciones técnicas se realizan en pro del progreso por lo que queda reservado el derecho a realizarlas.

## 2.3 Mass-Skizze

## 2.3 Croquis acotado

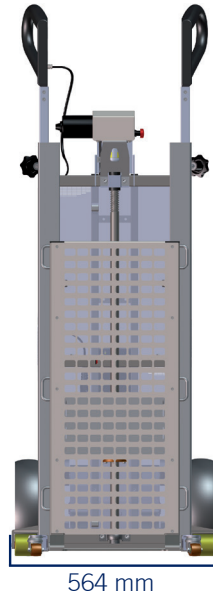

Schaufelversion/  
Versión con pala



16



## 2.4 Lieferumfang

## 2.4 Volumen de suministro

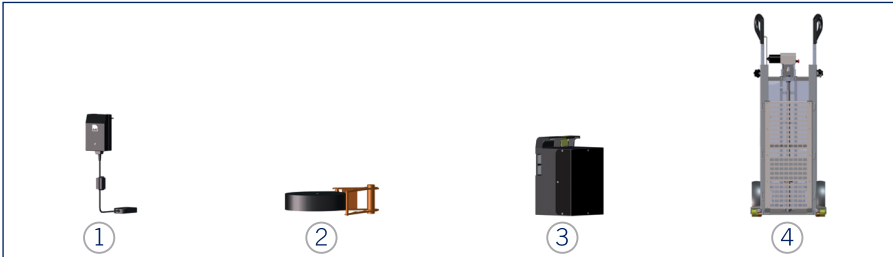

Ladegerät inkl. Anleitung

①

Cargador con instrucciones incl.

Zurrgurt

②

Correa de trincar

Akku-Pack

③

Paquete de acumuladores

CargoMaster

④

CargoMaster

## 2.5 Zubehör

## 2.5 Accesorios

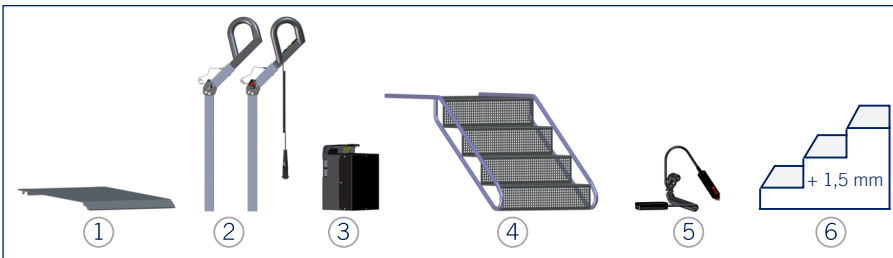

Schaufelablage

①

Soporte de pala

verstellbare Handgriffe

②

Asideros regulables

Akku-Pack

③

Paquete de acumuladores

Schwerlasttreppen

④

Escaleras para cargas pesadas

Kfz-Ladeleitung

⑤

Cable de carga para

encendedor de vehículo

Steighöhenerweiterung

⑥

Ampliación de la altura de elevación

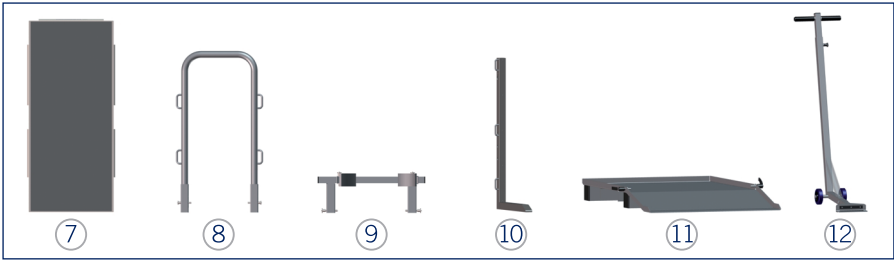

Rückwand	⑦	Protector
Auflagebügel	⑧	Barra de soporte
Auflage für runde Behälter	⑨	Soporte para recipientes redondos
Lastgabel verlängert	⑩	Horquilla de carga extendida
Transportvorrichtung für Kopiergeräte	⑪	Equipo de transporte para fotocopiadoras
Ankipphilfe	⑫	Accesorio para la inclinación de la carga

### 3 Montage

### 3 Montaje

#### 3.1 Handgriffe

#### 3.1 Asideros



WARNUNG - Feststellschrauben  
fest anziehen!



ADVERTENCIA - ¡Apriete bien  
los pomos de fijación!



HINWEIS - Feststellschrauben  
nicht ganz herausdrehen!



INDICACIÓN - ¡No desenrosque  
del todo los pomos de fijación!



HINWEIS - Rastbolzen müssen  
einrasten!



INDICACIÓN - ¡Los pernos  
fiadores deben quedar anclados!

Feststellschraube lösen.

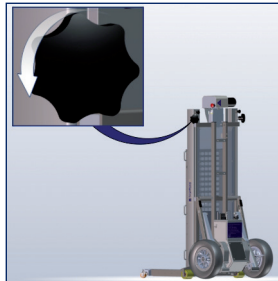

Suelte el pomo de fijación.

Rastbolzen ziehen.

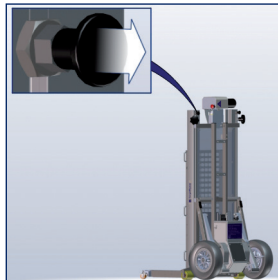

Tire del perno fiador.

Handgriff einsetzen.

- » Handgriff mit Spiralkabel rechts.

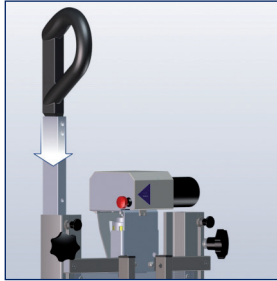

Inserte el asidero.

- » El asidero con el cable espiral va a la derecha.

Rastbolzen einrasten und Feststellschraube anziehen.

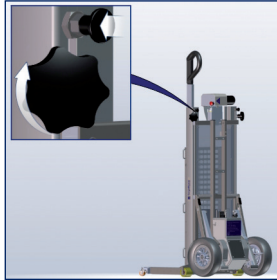

Enclave el perno fijador y apriete el pomo de fijación.

Bild 1-4 auf anderen Seite wiederholen.

Repita la figura 1-4 en la otra página.

### 3.2 Spiralkabel-Stecker

### 3.2 Enchufe del cable espiral



HINWEIS - Steckkontakte müssen trocken sein!



INDICACIÓN - Los contactos deben estar secos.

Spiralkabel-Stecker einstecken und arretieren.

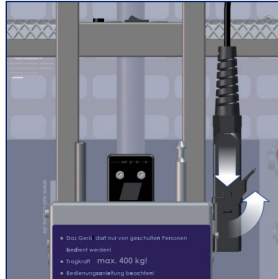

Inserte y fije el enchufe del cable espiral.

### 3.3 Demontage

### 3.3 Desmontaje

In umgekehrter Reihenfolge vorgehen!

Proceda en el orden inverso.

## 4 Inbetriebnahme



**HINWEIS** - CargoMaster mindestens eine Stunde vor Inbetriebnahme in frostfreier Umgebung lagern!

### 4.1 Verstellbare Handgriffe



**HINWEIS** - Rastbolzen muss einrasten!



**HINWEIS** - Feststellschrauben nicht ganz herausdrehen!



**WARNUNG** - Feststellschrauben immer fest anziehen!

#### Höhe verstellen.

Feststellschraube lösen.

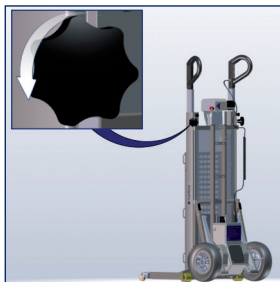

Rastbolzen ziehen.

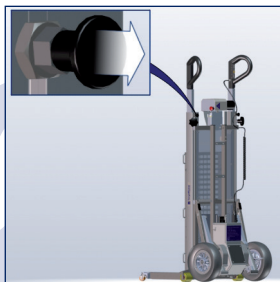

## 4 Puesta en servicio



**INDICACIÓN** - Guarde el CargoMaster en un lugar protegido de las heladas durante al menos una hora antes de ponerlo en servicio.

### 4.1 Asideros regulables



**INDICACIÓN** - ¡El perno fijador debe quedar anclado!



**INDICACIÓN** - ¡No desenrosque de todo los pomos de fijación!



**ADVERTENCIA** - ¡Apriete bien los pomos de fijación!

#### Ajustar la altura.

Suelte el pomo de fijación.

Tire del perno fijador.

Handgriff ausziehen.  
» Schulterhöhe empfohlen!

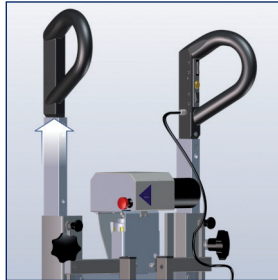

Ajuste los asideros.  
» Se recomienda ajustar-  
los a la altura de los hom-  
bros.

Rastbolzen einrasten und  
Feststellschraube anziehen.

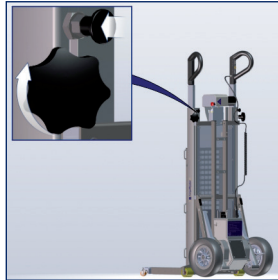

Enclave el perno  
fiador y apriete el pomo de  
fijación.

Bild 1-4 auf anderen Seite  
wiederholen.

Repita la figura 1-4 en la otra página.

### Neigung **verstellen** (optional).

Knopf drücken und  
Sicherungsstift heraus-  
ziehen.

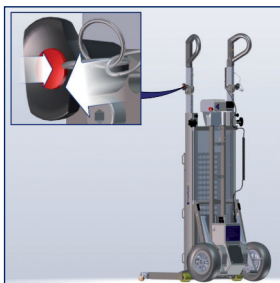

Handgriff kippen.

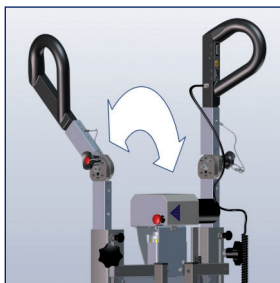

Knopf drücken und mit  
Sicherungsstift sichern.



Bild 1-3 auf anderen Seite  
wiederholen.

### Ajustar la inclinación (opcional).

Presione el botón y  
extraiga el pasador de  
seguridad.

Incline el asidero.

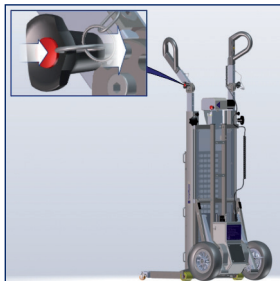
Presione el botón y  
fíjelo con el pasador de  
seguridad.

Repita la figura 1-3 en la  
otra página.



4.2 Verstellbare  
Standard)

Ausleger (nur

## 4.2 Voladizo regulable (sólo estándar)



HINWEIS - Verriegelungsknopf muss einrasten!



INDICACIÓN - ¡El botón de bloqueo debe quedar anclado!

Auf Ebene abstellen.



Estacione el equipo en una superficie plana.

Verriegelungsknopf drücken und Ausleger ausziehen.

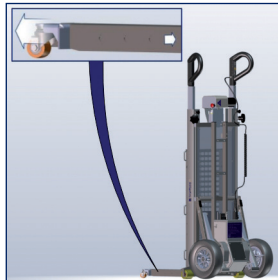

Presione el botón de bloqueo y extraiga el voladizo.

## 4.3 Akku-Pack

## 4.3 Paquete de acumuladores



HINWEIS - Steckkontakte müssen trocken sein!



INDICACIÓN - Los contactos deben estar secos.

Akku-Pack aufsetzen.



Coloque el paquete de acumuladores.

## 4.4 Einschalten

## 4.4 Encendido

CargoMaster einschalten.

Conecte el CargoMaster.

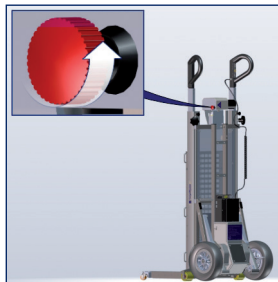

LED leuchtet.

El LED se ilumina.

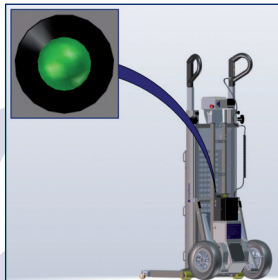

#### 4.5 Neutralstellung

##### Steigbeine mit Steigfüßen

Steigbeine durch gedrückt halten des AUF/AB-Schalters in Neutralstellung bringen.

» Ist Einzelstufenschaltung aktiviert, werden Steigbeine automatisch in Neutralstellung gebracht!

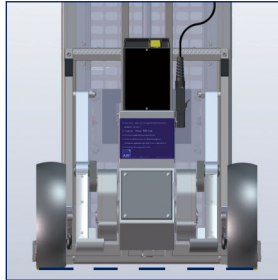

Falsch.

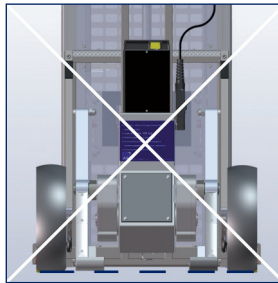

#### 4.5 Posición neutra

##### Patas con pies de apoyo

Coloque las patas en posición neutra manteniendo pulsado el conmutador de ARRIBA/ABAJO.

» Si la función de subida individual de escalones está activada, las patas se detienen automáticamente en la posición neutra.

Incorrecto.

**Lastgabel/Lastschaufel**

Durch gedrückt halten der Liffunktion AUF/AB in Neutralstellung bringen.



Falsch.

**Horquilla/pala de carga**

Coloque el equipo en posición neutra manteniendo pulsada la función elevadora ARRIBA/ABAJO.

Incorrecto.

Falsch.



Incorrecto.

#### 4.6 Überprüfung der Sicherheitsbremsen

#### 4.6 Comprobación de los frenos de seguridad



WARNUNG - Tritt nur eine einseitige bzw. keine Bremswirkung ein, CargoMaster nicht benutzen! Hersteller oder autorisiertes Personal verständigen!



ADVERTENCIA - No utilice el CargoMaster si no se garantiza el efecto de frenado deseado (en un lado o en los dos lados). Avise al fabricante o al personal autorizado.



WARNUNG - Sicherheitsbremsen ohne Last prüfen!



ADVERTENCIA - ¡Compruebe frenos de seguridad con el equipo vacío!

Sicherheitsbremsen entriegeln.

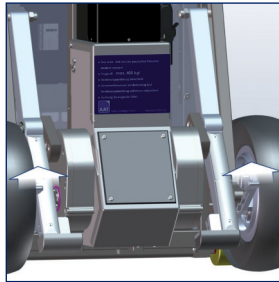

Desbloquee los frenos de seguridad.

CargoMaster ankippen.



Incline el CargoMaster.

Test: CargoMaster lässt sich nicht nach vorne - nur nach hinten - rollen.



Comprobación: el CargoMaster no se puede empujar hacia delante, solo hacia atrás.

#### 4.7 Einzelstufenschaltung

Durch Aktivieren unterbricht der Antrieb nach einer vollen Umdrehung und befindet sich wieder in der Neutralstellung (siehe Kapitel 4.6).

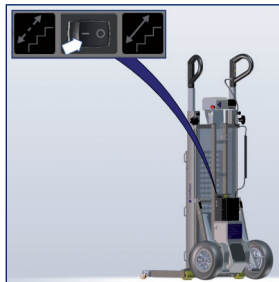

#### 4.7 Función de subida individual de escalones

Al activar esta función, el accionamiento se para al cabo de una vuelta completa, encontrándose nuevamente en la posición neutra (véase el capítulo 4.6).

#### 4.8 Stufenlos regulierbare Geschwindigkeit

#### 4.8 Velocidad regulable en modo continuo

Minimale Geschwindigkeit.



Velocidad mínima.

Maximale Geschwindigkeit.



Velocidad máxima.

#### 4.9 Notaus

#### 4.9 Parada de emergencia

Zum Ausschalten und in Notsituationen „Notaus“ drücken.

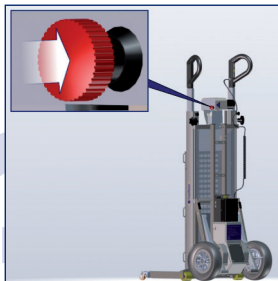

Presione el botón de parada de emergencia en caso de emergencia y para desconectar el equipo.

## 5 Bedienung

## 5 Manejo



WARNUNG - Bedienung nur durch eine einzelne geschulte Person!



ADVERTENCIA - El manejo sólo lo debe realizar una única persona que cuente con la debida formación.



WARNUNG - Ohne Last und mit niedrigster Geschwindigkeit üben!



ADVERTENCIA - Practique sin carga y a la menor velocidad.



WARNUNG - Sicherheitsbremsen vor jedem Treppensteigvorgang oder vor dem Befahren einer schiefen Ebene entriegeln!



ADVERTENCIA - Desbloquee los renos de seguridad antes de subir o bajar por una escalera o antes de transitar por una superficie inclinada.



WARNUNG - Immer mit beiden Händen bedienen!



ADVERTENCIA - Maneje el equipo siempre con ambas manos.

### 5.1 Liftfunktion

### 5.1 Función elevadora



WARNUNG - Bei der Schaufelversion dient die Liftfunktion AUF/AB lediglich zur Schwerpunkteinstellung!



ADVERTENCIA - ¡En la versión con pala, la función elevadora ARRIBA/ABAJO solamente sirve para ajustar el centro de gravedad!

Evtl. CargoMaster einschalten.

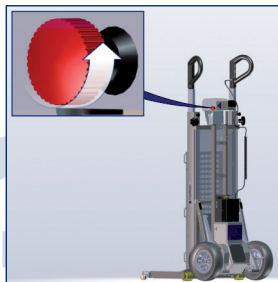

Encienda el CargoMaster, si es necesario.



Liffunktion AUF/AB.



Función elevadora  
ARRIBA/ABAJO.

Unterste Position.

» Liffunktion AUF/AB in Richtung AB so lange gedrückt halten bis von allein stoppt!



Posición inferior.

» Mantenga presionada la función elevadora ARRIBA/ABAJO en el sentido ABAJO hasta que el equipo se pare solo.

Oberste Position.

» Liffunktion AUF/AB in Richtung AUF so lange gedrückt halten bis von allein stoppt!



Posición superior.

» Mantenga presionada la función elevadora ARRIBA/ABAJO en el sentido ARRIBA hasta que el equipo se pare solo.

## 5.2 Lastaufnahme

Evtl. CargoMaster einschalten.

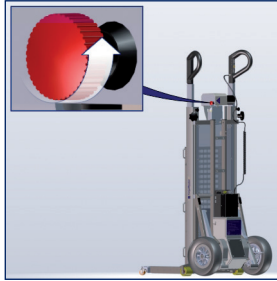

Neutralstellung Steigbeine mit Steigfüßen einstellen (siehe Kapitel 4.6).

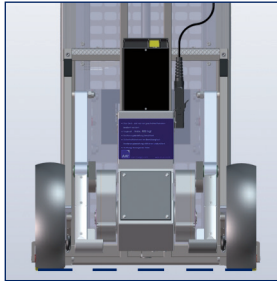

Neutralstellung Lastgabel/Lastschaufel einstellen (siehe Kapitel 4.6).



## 5.2 Admisión de carga

Encienda el CargoMaster, si es necesario.

Ajuste las patas con pies de apoyo en la posición neutra (véase el capítulo 4.6).

Ajuste la horquilla/pala de carga en la posición neutra (véase el capítulo 4.6).

Last aufnehmen.

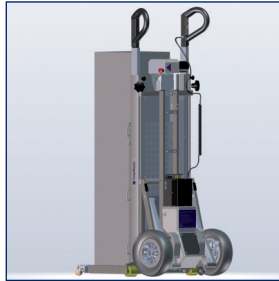

Recoja la carga.

Mit Zurrung sichern.

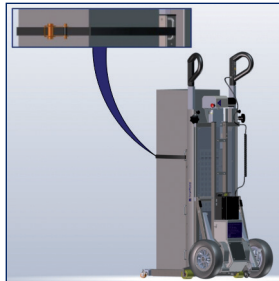

Asegúrela con la correa de trincar.

## 5.3 Fahren auf der Ebene

Neutralstellung Steigbeine mit Steigfüßen einstellen (siehe Kapitel 4.6).

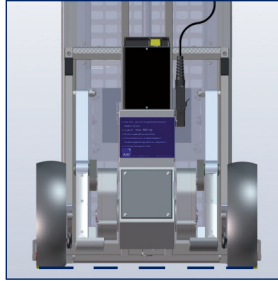

Sicherheitsbremsen verriegeln.

» Verschleiß und Beschädigung durch Fahren mit entriegelten Sicherheitsbremsen!

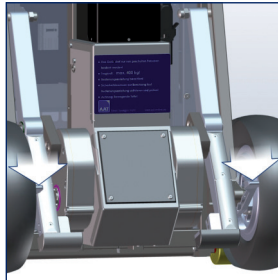

Liffunktion AUF/AB Richtung AB.



## 5.3 Desplazamiento sobre superficies llanas

Ajuste las patas con pies de apoyo en la posición neutra (véase el capítulo 4.6).

Bloquee los frenos de seguridad.

» ¡Desgaste y deterioro por desplazamiento con frenos de seguridad desbloqueados!

Función elevadora ARRIBA/ABAJO en el sentido ABAJO

CargoMaster ankippen.



Incline el CargoMaster.

Liffunktion AUF/AB Richtung AUF bis ausbalanciert.



Función elevadora ARRIBA/ABAJO en el sentido ARRIBA hasta que el equipo esté equilibrado.

Wie gewöhnliche Sackkarre fahren/verwenden.  
» Im ausbalancierten Zustand ist das Fahren mit Stützrollen möglich!



Maniobre y utilízcelo como una carretilla corriente.  
» Cuando el equipo está equilibrado, es posible desplazarlo con las ruedas de apoyo.

## 5.4 Fahren auf der schiefen Ebene

Neutralstellung Steigbeine mit Steigfüßen einstellen (siehe Kapitel 4.6).

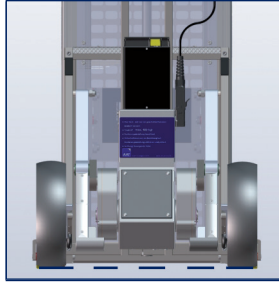

## 5.4 Desplazamiento sobre superficies inclinadas

Ajuste las patas con pies de apoyo en la posición neutra (véase el capítulo 4.6).

Sicherheitsbremsen entriegeln.

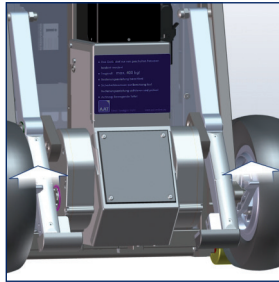

Desbloquee los frenos de seguridad.

Liffunktion AUF/AB Richtung AB.



Función elevadora ARRIBA/ABAJO en el sentido ABAJO.

CargoMaster ankippen.



Incline el CargoMaster.

Liffunktion AUF/AB Richtung AUF bis ausbalanciert.



Función elevadora ARRIBA/ABAJO en el sentido ARRIBA hasta que el equipo esté equilibrado.

### Abwärts fahren

Vorwärts.

» Zum Abbremsen flacher halten!



### Desplazamientos en descenso

Hacia delante.

» Para frenar, incline un poco más la silla hacia atrás.

**Aufwärts fahren**

Rückwärts.

- » Zum Abbremsen flacher halten!

**Desplazamientos en ascenso**

Hacia atrás.

- » Para frenar, incline un poco más la silla hacia atrás.



## 5.5 Treppensteigen - Aufwärts

## 5.5 Ascenso de escaleras



WARNUNG - CargoMaster immer in Balance halten!



ADVERTENCIA - ¡Mantenga siempre equilibrado el CargoMaster!



WARNUNG - Es dürfen sich keine weiteren Personen im Gefahrenbereich unterhalb dem CargoMaster aufhalten!



ADVERTENCIA - ¡Ninguna otra persona debe permanecer en la zona de peligro situada debajo del CargoMaster!

Neutralstellung Steigbeine mit Steigfüßen einstellen (siehe Kapitel 4.6).

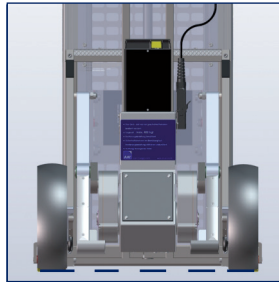

Ajuste las patas con pies de apoyo en la posición neutra (véase el capítulo 4.6).

Sicherheitsbremsen entriegeln.

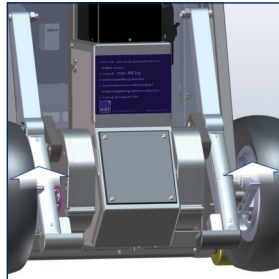

Desbloquee los frenos de seguridad.

Liffunktion AUF/AB Richtung AB.



Función elevadora ARRIBA/ABAJO en el sentido ABAJO

CargoMaster ankippen.



Incline el CargoMaster.

Liffunktion AUF/AB Richtung AUF bis ausbalanciert.



Función elevadora ARRIBA/ABAJO en el sentido ARRIBA hasta que el equipo esté equilibrado.

Rückwärts ganz an Stufe fahren.

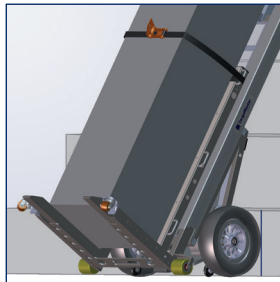

Desplácelo hacia atrás hasta el escalón.

2-3 Stufen nach oben gehen.



Suba 2-3 peldaños.

AUF/AB-Schalter Richtung **AUF** drücken.

- » Ist Einzelstufenschaltung aktiviert, werden Steigbeine automatisch in Neutralstellung gestoppt!



Presione el conmutador de ARRIBA/ABAJO y póngalo en la posición ARRIBA.

- » Si la función de subida individual de escalones está activada, las patas se detienen automáticamente en la posición neutra.

CargoMaster steigt hinauf.



El CargoMaster asciende.

CargoMaster zur nächsten Stufe ziehen.

- » Ab Step 7 wiederholen.



Tire del CargoMaster hasta el siguiente escalón.  
» Repita a partir del paso 7.

## 5.6 Treppensteigen - Abwärts



WARNUNG - Sobald Steigbeine Last übernehmen ist Zug an Handgriffen spürbar. CargoMaster flacher halten um entgegenzuwirken!



WARNUNG - Es dürfen sich keine weiteren Personen im Gefahrenbereich unterhalb dem CargoMaster aufhalten!



ADVERTENCIA - En cuanto las patas de apoyo asuman la carga, notará tensión en los asideros. Mantenga brevemente el CargoMaster en una posición más horizontal para contrarrestar esta fuerza.



ADVERTENCIA - ¡Ninguna otra persona debe permanecer en la zona de peligro situada debajo del CargoMaster!

Neutralstellung Steigbeine mit Steigfüßen einstellen (siehe Kapitel 4.6).

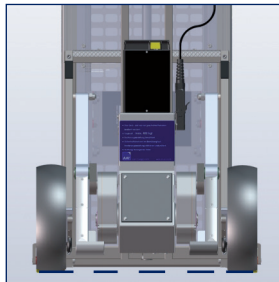

Ajuste las patas con pies de apoyo en la posición neutra (véase el capítulo 4.6).

Sicherheitsbremsen entriegeln.

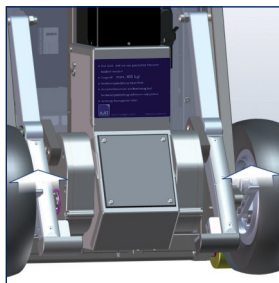

Desbloquee los frenos de seguridad.

Liffunktion AUF/AB Richtung AB.

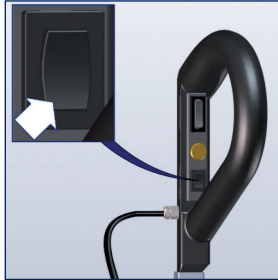

Función elevadora ARRIBA/ABAJO en el sentido ABAJO

CargoMaster ankippen.



Incline el CargoMaster.

Liffunktion AUF/AB Richtung AUF bis ausbalanciert.



Función elevadora ARRIBA/ABAJO en el sentido ARRIBA hasta que el equipo esté equilibrado.

CargoMaster nach vorne schieben bis Sicherheitsbremsen greifen.



Desplace el CargoMaster hacia delante hasta que los frenos de seguridad actúen.

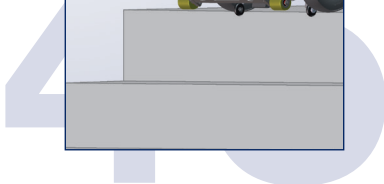

AUF/AB-Schalter in Richtung **AB** drücken.

» Ist Einzelstufenschaltung aktiviert, werden Steigbeine automatisch in Neutralstellung gestoppt!



Presione el conmutador de ARRIBA/ABAJO y póngalo en la posición ABAJO.

» Si la función de subida individual de escalones está activada, las patas se detienen automáticamente en la posición neutra.

CargoMaster steigt hinab.

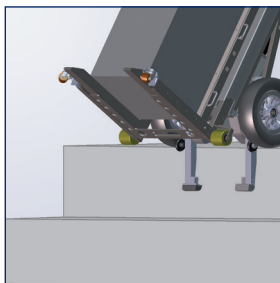

El CargoMaster desciende.

CargoMaster nach vorne schieben bis Sicherheitsbremsen greifen.

» Ab Step 7 wiederholen.

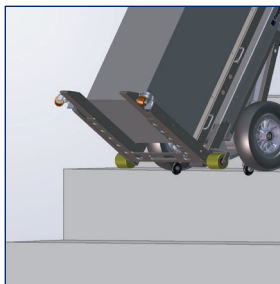

Desplace el CargoMaster hacia delante.

» Repita a partir del paso 7.

### 5.7 Auf Treppe ablegen

CargoMaster ablegen.

- » Sicherheitsbremsen verhindern abrollen!



### 5.7 Posición tumbada en la escalera

Tumbe el CargoMaster.

- » Los frenos de seguridad impiden que el equipo se desplace hacia abajo.

## 5.8 Abstellen



HINWEIS - Akku-Pack nach jedem Gebrauch laden!

Abschaltautomatik schaltet bei längeren Pausen ab. CargoMaster erst **AUS** und dann wieder **EIN** schalten.

CargoMaster abstellen.



INDICACIÓN - Cargue el paquete de acumuladores después de cada uso.

El interruptor automático desconecta el equipo cuando no se utiliza durante mucho tiempo. Apague primero el CargoMaster y luego vuelva a encenderlo.

Estacione el CargoMaster.



Neutralstellung Lastgabel/  
Lastschaufel einstellen  
(siehe Kapitel 4.6).

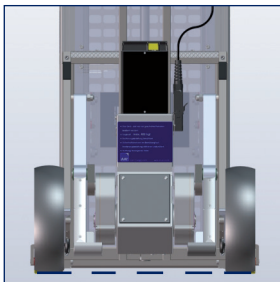

Ajuste la horquilla/pala de carga en la posición neutra (véase el capítulo 4.6).

AUF/AB-Schalter Richtung  
**AUF** drücken.



Presione el conmutador de ARRIBA/ABAJO y póngalo en la posición ARRIBA.  
Climbers touch the floor.



Steigbeine setzen am  
Boden auf.



Las patas de apoyo están  
en contacto con el suelo.

CargoMaster ausschalten.

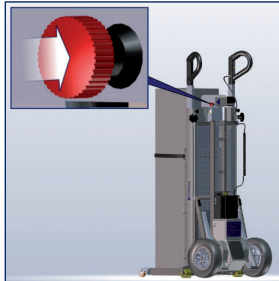

Desconecte el  
CargoMaster.

## 5.9 Beladen eines Fahrzeugs

## 5.9 Cargar un vehículo



WARNING - Bei der Schaufelversion ist das Be- und Entladen eines Fahrzeugs mit der integrierten Liftfunktion aufgrund erhöhter Kippgefahr nicht gestattet, evtl. Schwerlasttreppe verwenden!



ADVERTENCIA - En la versión con pala, no está permitido cargar o descargar un vehículo con la función elevadora integrada debido al elevado riesgo de vuelco; en caso necesario, se deberá utilizar una escalera auxiliar.

Bei schwereren Lasten oder höheren Ladekanten Schwerlasttreppe verwenden.

Utilice una escalera auxiliar para cargas pesadas o bordes de carga más altos.

Ausleger ganz ausziehen.

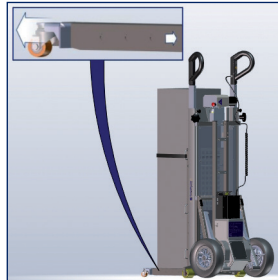

Extraiga del todo el voladizo.

Sicherheitsbremsen verriegeln.

» Verschleiß und Beschädigung durch Fahren mit entriegelten Sicherheitsbremsen!

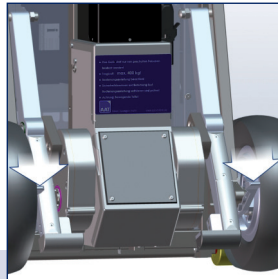

Bloquee los frenos de seguridad.

» ¡Desgaste y deterioro por desplazamiento con frenos de seguridad desbloqueados!

An Ladekante schieben.



Acérquelo al borde de carga.

Lifffunktion AUF/AB Richtung **AUF** drücken, bis Lastgabel ca. 10 mm über Ladekante.



Presione la función elevadora ARRIBA/ ABAJO en el sentido ARRIBA, hasta que la horquilla de carga quede aproximadamente 10 mm por encima del borde de carga.

Zurrgurt lösen.

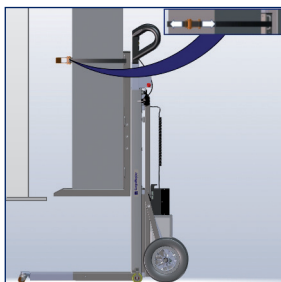

Suelte la correa de trincar.

Last ganz auf Ladefläche schieben.



completamente sobre la superficie de carga.

## 5.10 Entladen eines Fahrzeugs

## 5.10 Descargar un vehículo



WARNING - Bei der Schaufelversion ist das Be- und Entladen eines Fahrzeugs mit der integrierten Liftfunktion aufgrund erhöhter Kippgefahr nicht gestattet, evtl. Schwerlasttreppe verwenden!



ADVERTENCIA - En la versión con pala, no está permitido cargar o descargar un vehículo con la función elevadora integrada debido al elevado riesgo devuelco; en caso necesario, se deberá utilizar una escalera auxiliar.

Bei schwereren Lasten oder höheren Ladekanten Schwerlasttreppe verwenden.

Utilice una escalera auxiliar para cargas pesadas o bordes de carga más altos.

Last möglichst weit über Ladekante hinauschieben.

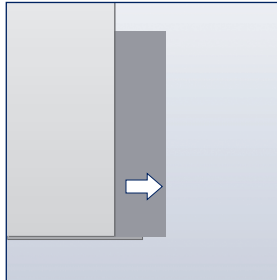

Empuje la carga lo máximo posible sobre el borde de carga.

Ausleger ganz ausziehen.

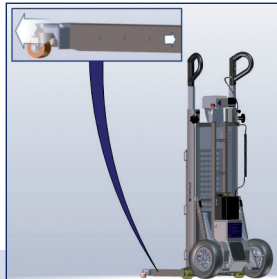

Extraiga del todo el voladizo.

Bloquee los frenos de seguridad.

» ¡Desgaste y deterioro por desplazamiento con frenos de seguridad desbloqueados!

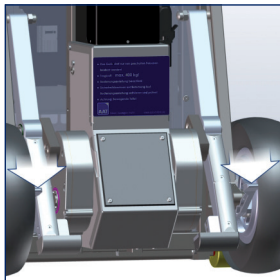

Lock safety brakes.

» Wear-out and damage by driving with unlocked safety brakes!

CargoMaster an Ladekante schieben.



Empuje el CargoMaster hasta el borde de carga.

Liffunktion AUF/AB Richtung **AUF** drücken, bis Lastgabel ca. 10 mm unter Ladekante.



Presione la función elevadora ARRIBA/ ABAJO en el sentido ARRIBA, hasta que la horquilla de carga quede aproximadamente 10 mm por debajo del borde de carga.

Last auf Lastgabel schieben.



Desplace la carga sobre la horquilla de carga.

Last mit Zurrung sichern.

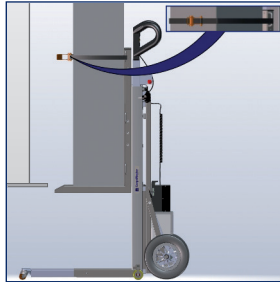

Fije la carga con la correa de trincar.

Liffunktion AUF/AB Richtung **AB** drücken, bis Neutralstellung Lastgabel/ Lastschaufel erreicht (Kapitel 4.6).



Presione la función elevadora ARRIBA/ ABAJO en el sentido ABAJO, hasta que la horquilla/pala de carga esté en la posición neutra (capítulo 4.6).

## 5.11 Transport

 **WARNUNG** - Gewichtsangaben beachten!

 **WARNUNG** - Beim Transport in Fahrzeugen gemäß gültigen gesetzlichen Vorschriften sichern!

 **WARNUNG** - Niemals am Rahmenuntergestell heben!

 **VORSICHT** - CargoMaster beim Transport ausschalten!

Akkus gelten nicht als Gefahrgut gemäß den IATA-Sonderbestimmungen A67 und GGVS Rn-Nr. 2801 A, Abs. 2!  
Akkus für Flugreisen gemäß DOT und IATA zugelassen!

CargoMaster demontieren (siehe Kapitel 3.2).

## 5.11 Transporte

 **ADVERTENCIA** - ¡Observe las especificaciones de peso!

 **ADVERTENCIA** - Durante el transporte en vehículos, asegure el equipo según las normas vigentes.

 **ADVERTENCIA** - No lo levante nunca por el bastidor inferior.

 **PRECAUCIÓN** - Desconecte el CargoMaster durante el transporte.

Los acumuladores no se consideran objetos peligrosos de acuerdo con las disposiciones especiales IATA A67 y GGVS Rn-Nr. 2801 A, Abs. 2. Los acumuladores están homologados para el transporte aéreo según DOT e IATA.

Desmunte el CargoMaster (véase el capítulo 3.2).

## 6 Pflege und Wartung



**WARNUNG** - Reparaturen dürfen nur vom Hersteller oder autorisierten Personal durchgeführt werden!

### 6.1 Akku-Pack



**VORSICHT** - Nie mit feuchten Händen berühren!



**HINWEIS** - Vor Feuchtigkeit schützen!



**HINWEIS** - Akku-Pack nach jedem Gebrauch laden!



**HINWEIS** - Ladegerät und Kfz-Ladeleitung vor Ölen, Fetten, aggressiven Reinigungsmitteln, Verdünnungen oder Beschädigungen schützen!



**HINWEIS** - Bedienungsanleitung Ladegerät beachten!



**HINWEIS** - Tiefentladen führt zu Kapazitätsverlust und verkürzt Lebensdauer!



**HINWEIS** - Steckkontakte müssen trocken sein!



**ADVERTENCIA**-Las reparaciones únicamente deben ser realizadas por el fabricante o personal autorizado.

### 6.1 Paquete de acumuladores



**PRECAUCIÓN** - ¡No lo toque las manos húmedas!



**INDICACIÓN** - ¡Protéjalo de la humedad!



**INDICACIÓN** - Cargue el paquete de acumuladores después de cada uso.



**INDICACIÓN** - Proteja el cargador y el cable de carga para vehículos de aceites, grasas, detergentes agresivos, disolventes o cualquier daño.



**INDICACIÓN** - Tenga en cuenta las instrucciones de uso del cargador.



**INDICACIÓN** - La descarga total del acumulador minorra su capacidad y reduce la vida útil del mismo.



**INDICACIÓN** - Los contactos deben estar secos.



Neue Akkus erreichen volle Kapazität erst nach mehrmaligem Laden.  
Akkus sind zugelassen für Luftfrachttransport gemäß DOT und IATA.  
Akkus sind wartungsfrei und wiederaufladbar.

New batteries reach their full capacity after several chargings.  
Batteries are admitted to air travel by DOT and IATA.  
The batteries are maintenance free and rechargeable.

### Akku-Pack laden

CargoMaster ausschalten.

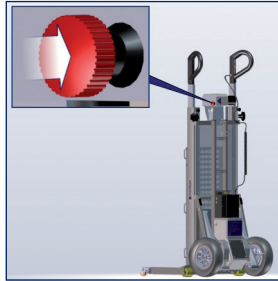

### Cargar el paquete de acumuladores

Desconecte el CargoMaster.

Verriegelung lösen und Akku-Pack abnehmen.

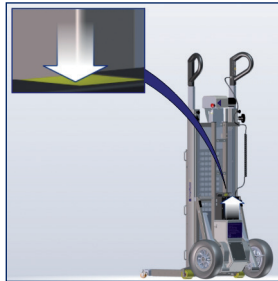

Suelte el bloqueo y retire el paquete de acumuladores.

Ladegerät anschließen.



Conecte el cargador.

LED grün = Akku voll

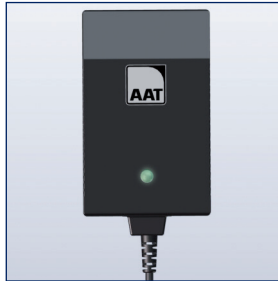

LED verde = acumulador cargado

LED orange = Akku wird geladen



LED naranja = cargando el acumulador

**Akku-Pack im Kraftfahrzeug laden**

CargoMaster ausschalten.

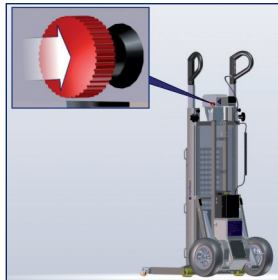

**Cargar el paquete de acumuladores en el vehículo**

Desconecte el CargoMaster.

Verriegelung lösen und Akku-Pack abnehmen.

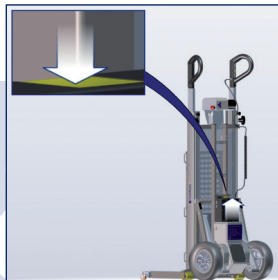

Suelte el bloqueo y retire el paquete de acumuladores.

Kfz-Ladeleitung  
schließen.

an-



Conecte el cable de carga  
para vehículos.

## 6.2 Wechsel der elektrischen Sicherungen

## 6.2 Sustitución de los fusibles eléctricos



VORSICHT - Vor Sicherungswechsel Ladegerät/Kfz-Ladeleitung abnehmen!



PRECAUCIÓN - ¡Desenchufe el cargador/cable de carga para vehículos antes de sustituir los fusibles!



HINWEIS - Defekte Sicherungen nicht flicken oder überbrücken!



INDICACIÓN - No repare ni puentee fusibles defectuosos.



HINWEIS - Mit Sicherungen der gleichen Ampèrestärke ersetzen!



INDICACIÓN - Sustituya los fusibles por otros con el mismo amperaje.

Kappen am Akku-Pack entfernen.

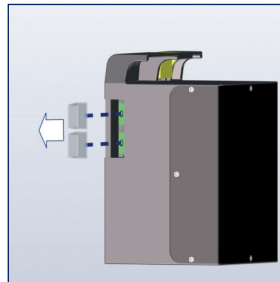

Retire las cubiertas del paquete de acumuladores.

Alte Sicherungen entfernen.

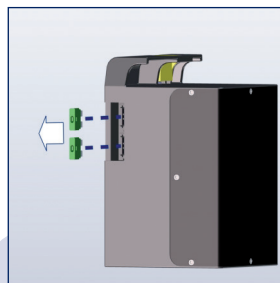

Retire los fusibles viejos.

60

Neue Sicherungen einsetzen und Kappen aufsetzen.

» Sicherungen bei AAT Alber Antriebstechnik GmbH erhältlich!

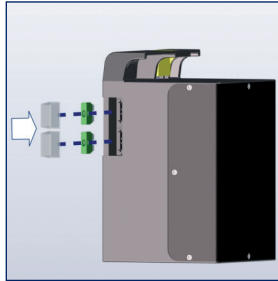

Coloque nuevos fusibles y cubiertas.

» Puede solicitar fusibles a AAT Alber Antriebstechnik GmbH.

## 6.3 Wechsel der Blei-Akkus

## 6.3 Sustitución de los acumuladores de plomo



HINWEIS = Richtige Polung beachten! Schwarz = minus, Rot = plus.



INDICACIÓN = ¡Preste atención a que la polaridad sea la correcta! negro = negativo, rojo = positivo.

CargoMaster ausschalten.

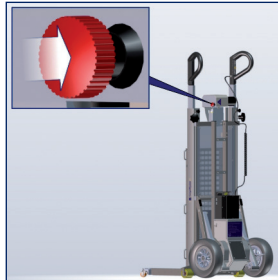

Desconecte el CargoMaster.

Verriegelung lösen und Akku-Pack abnehmen.

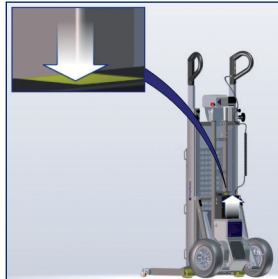

Suelte el bloqueo y retire el paquete de acumuladores.

Schrauben lösen.

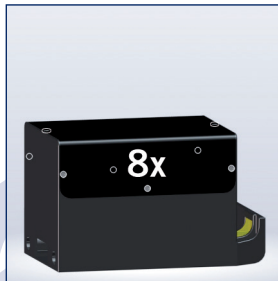

Suelte los tornillos.

Akku-Pack öffnen.

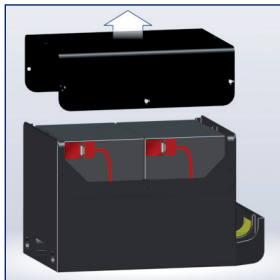

Abra el paquete de acumuladores.

Steckkontakte lösen.

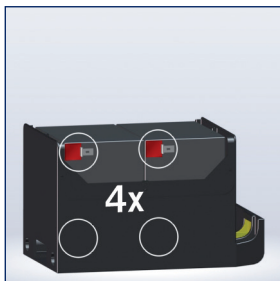

Desconecte las conexiones.

Akkus entnehmen.

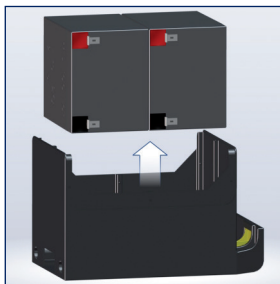

Retire los acumuladores.

Neue Akkus einsetzen.

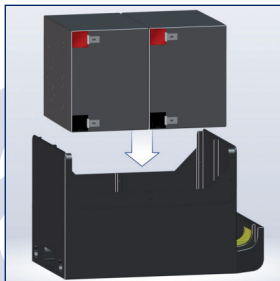

Coloque nuevos acumuladores.

Steckkontakte herstellen.

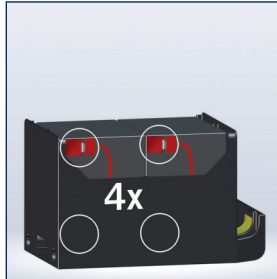

Restablezca las conexiones.

las

Akku-Pack schließen.

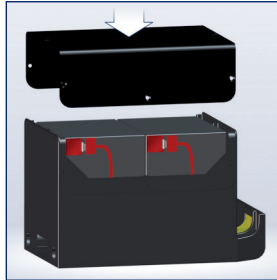

Cierre el paquete de acumuladores.

Schrauben festziehen.

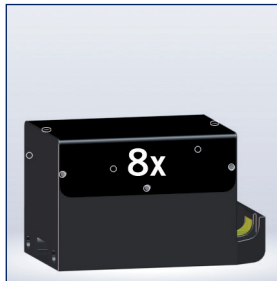

Apriete los tornillos.

Ladegerät anschließen.



Conecte el cargador.



LED grün = Akku-Pack voll

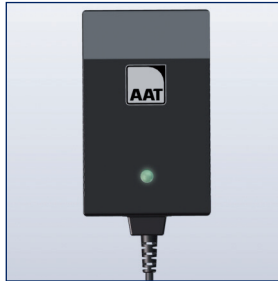

LED verde = acumulador cargado

LED orange = Akku-Pack wird geladen



LED naranja = cargando el acumulador

Akku-Pack aufsetzen.



Coloque el paquete de acumuladores.

## 6.4 Brems-/Steigfußbeläge prüfen



**HINWEIS** - Mindestbelagsdicke = 1 mm. Falls unterschritten oder beschädigt Hersteller oder autorisiertes Personal verständigen!

### Bremsbeläge prüfen

Regelmäßig prüfen.

» Markierung >>> nicht mehr sichtbar - tauschen!

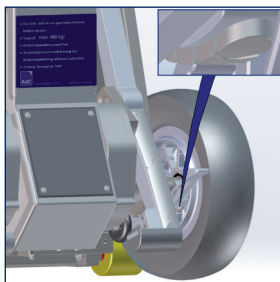

### Steigfußbeläge prüfen

Regelmäßig prüfen - Verschleißgrenze!

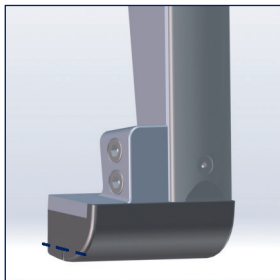

## 6.4 Comprobación de los revestimientos de los frenos / pies de apoyo



**INDICACIÓN** - Espesor mínimo del revestimiento = 1 mm. Si el revestimiento es más fino o está dañado, póngase en contacto con el fabricante o el personal autorizado.

### Comprobación del revestimiento de los frenos

Comprébelos con regularidad.

» Si la marca >>> no es visible, ¡sustitúyalo!

### Comprobación del revestimiento de los pies de apoyo

Compruebe con regularidad que no se supera el límite de desgaste.

## 6.5 Reinigung/Desinfektion



WARNUNG - Nach Reinigung Sicherheitsbremsen prüfen (Kapitel 4.7)!



WARNUNG - Während Reinigung nicht rauchen!



HINWEIS - Sicherheitsbremsen, Bremstrommeln in Felgen wöchentlich oder bei Verschmutzung mit Spiritus reinigen! Gefahrenhinweise Spiritus beachten!



HINWEIS - CargoMaster von Zündquellen fern halten!



HINWEIS - Keinen Hochdruckreiniger verwenden!



ADVERTENCIA - Compruebe con regularidad los frenos de seguridad tras la limpieza (capítulo 4.7).



ADVERTENCIA - No fume durante la limpieza.



INDICACIÓN - Limpie los frenos de seguridad y los tambores de freno en las llantas una vez a la semana o cuando estén sucios con alcohol. Tenga en cuenta las advertencias de peligro del alcohol.



INDICACIÓN - Mantenga el CargoMaster apartado de fuentes de ignición.



INDICACIÓN - No utilice un limpiador a presión.

CargoMaster ausschalten.

Mit feuchtem Tuch und haushaltsüblichen Reinigungs- / Desinfektionsmitteln.



Desconecte el CargoMaster.

Con un paño húmedo y detergentes / desinfectantes domésticos.

Spindel regelmäßig mit Tuch reinigen und einfetten.

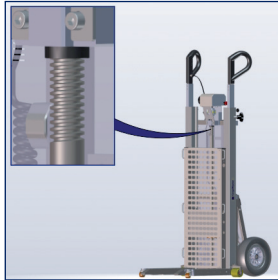

Limpie el husillo con un trapo y engráselo con regularidad.

## 6.6 Entsorgung

Ihr CargoMaster und dessen Akku-Pack sind langlebige Produkte. Nach Ablauf der natürlichen Lebensdauer können Sie diese Komponenten an die AAT Alber Antriebstechnik GmbH zur Entsorgung zurückgeben.

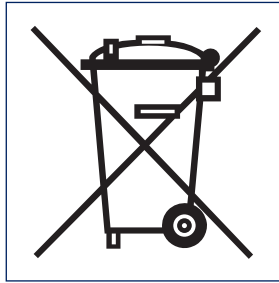

Das Elektro- und Elektronikgeräte Gesetz (ElektroG) ist zum 24.03.2005 in Kraft getreten und regelt die Rücknahme und Entsorgung von elektrischen und elektronischen Altgeräten.

Gemäß der Hinweise des Bundesministerium für Umwelt (BMU) zur Anwendung des ElektroG gilt der CargoMaster als Transportmittel und fällt damit nicht unter die Kategorie der im ElektroG §2 Abs. 1 Satz 1 genannten Geräte (Verweis auf die Richtlinie des Europäischen Parlaments (2002/96/EG).

## 6.6 Eliminación

El CargoMaster y el paquete de acumuladores son productos de larga duración. Una vez finalizada la vida útil podrá entregar dichos componentes a la empresa AAT Alber Antriebstechnik GmbH para su eliminación.

La ley de aparatos eléctricos y electrónicos (ElektroG) entró en vigor el 24 de marzo de 2005 y regula la devolución y eliminación de aparatos viejos eléctricos y electrónicos.

Conforme a las indicaciones del Ministerio Federal de Medio Ambiente (BMU) para la aplicación del ElektroG, el CargoMaster se considera un medio de transporte, por lo que no forma parte de los aparatos mencionados en la ley ElektroG §2 párrafo 1, frase 1, (referencia a la directiva del Parlamento Europeo 2002/96/CE).

## 7 Fehlerzustände Problemlösungen

## und 7 Anomalías y resolución de problemas

### 7.1 Fehlerzustände

### 7.1 Anomalías

#### LED Stufenzähler

CargoMaster einschalten.

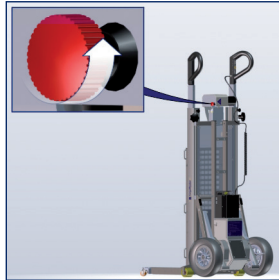

#### Contador de escalones con LED

Conecte el CargoMaster.

LED Stufenzähler blinkt.

» Warnton 15 Sekunden -  
CargoMaster durch den  
Hersteller warten!

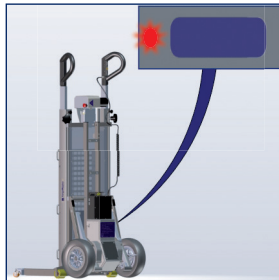

El LED del contador de  
escalones parpadea.

» Señal acústica durante  
15 segundos - ¡someta  
al CargoMaster a un  
mantenimiento realizado  
por el fabricante!

**LED**

CargoMaster einschalten.

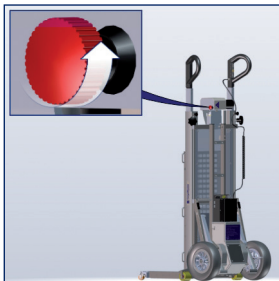
**LED**

Conecte el CargoMaster.

LED blinkt.

» Fehlerzustände beachten!

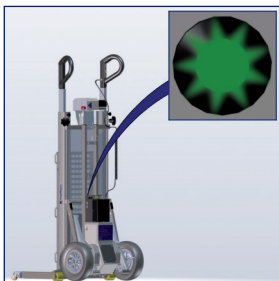

El LED parpadea.

» Observe las anomalías.

CargoMaster ausschalten.

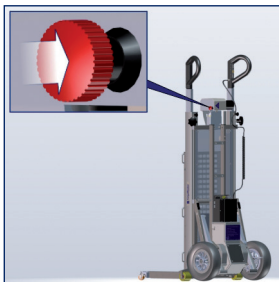

Desconecte el  
CargoMaster.

CargoMaster einschalten.

- » LED blinkt - Hersteller oder autorisiertes Personal verständigen!

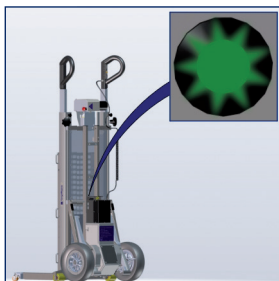

Conecte el CargoMaster.

- » El LED parpadea - Póngase en contacto con el fabricante o con personal autorizado

### Fehlerzustände

LED blinkt	Fehlerzustand
1x	Überlastet
2x	Unterspannung, Akku-Pack leer
3x	Überspannung
4x	Geschwindigkeitsregler, AUF/AB-Schalter, Steckkontakte oder Zuleitung defekt
5x	elektromagnetische Bremse defekt
6x	Fehler Elektronik

### Anomalías

LED parpadea	Anomalía
1x	Sobrecarga
2x	Subtensión, paquete de acumuladores vacío
3x	Sobretensión
4x	Regulador de velocidad, conmutador ARRIBA/ ABAJO, contactos o cable de alimentación defectuosos
5x	Freno electromagnético defectuoso
6x	Fallo en el sistema electrónico



# D

## 7.2 Problemlösungen

Problem	Prüfung und eventuelle Problemlösung
CargoMaster lässt sich nicht einschalten	Spiralkabel-Stecker eingesteckt und arretiert? Nein: aufstecken und arretieren.
	Akku-Pack leer? Ja: Akku-Pack laden.
	Problem noch vorhanden? Ja: Hersteller oder autorisiertes Personal verständigen.
CargoMaster fährt nicht	Hersteller oder autorisiertes Personal verständigen.
Akku-Pack lässt sich nicht laden	Hersteller oder autorisiertes Personal verständigen.

## 7.2 Resolución de problemas

Problema	Verificación y solución del problema en caso necesario
El CargoMaster no se enciende	¿Está insertado y fijado el enchufe del cable espiral? No: inserte el enchufe y fíjelo.
	¿Está vacío el paquete de acumuladores? Sí: Cargue el paquete de acumuladores.
	¿Aún persiste el problema? Sí: Avise al fabricante o al personal autorizado.
El CargoMaster no avanza	Avise al fabricante o al personal autorizado.
El paquete de acumuladores no se puede cargar	Avise al fabricante o al personal autorizado.

## 8 Garantie und Haftung

### 8.1 Garantie

AAT Alber Antriebstechnik GmbH übernimmt für den CargoMaster (mit Ausnahme der Blei-Akkus) und allen Zubehörteilen, für den Zeitraum von einem Jahr ab Empfangsdatum die Garantie, dass diese frei von Material- und Verarbeitungsfehlern sind.

Für Blei-Akkus - deren ordnungsgemäße Pflege vorausgesetzt - übernimmt die AAT Alber Antriebstechnik GmbH die Garantie für den Zeitraum von einem halben Jahr ab Empfangsdatum.

Die Garantie auf den CargoMaster erstreckt sich nicht auf Fehler, welche zurückzuführen sind auf:

- » Schäden, die infolge übermäßiger Beanspruchung auftreten.
- » Schäden, die sich infolge unachtsamer Behandlung ergeben.
- » gewaltsame Beschädigungen.
- » natürliche Verschleißteile (Bremsbeläge, Gleitschutz, Steigfüße, Zurrurt).
- » unsachgemäße oder unzureichende Wartung durch den Kunden.
- » unberechtigte bauliche Veränderungen oder nicht bestimmungsgemäßen Gebrauch des CargoMaster oder der Zubehörteile.
- » Nutzung des CargoMaster über die max. Hebeleistung hinaus.
- » unsachgemäßes Laden der Blei-Akkus.

## 8 Garantía y responsabilidad

### 8.1 Garantía

La empresa AAT Alber Antriebstechnik GmbH garantiza, durante un año a partir de la fecha de recepción, que el CargoMaster (con excepción de los acumuladores de plomo) y todos los accesorios están libres de defectos materiales y de fabricación. AAT Alber Antriebstechnik GmbH concede una garantía de medio año a partir de la fecha de recepción para los acumuladores de plomo, siempre y cuando se realice el correcto mantenimiento de los mismos. La garantía del CargoMaster no se extiende a fallos debidos a las siguientes causas:

- » daños ocasionados por un esfuerzo excesivo.
- » daños causados por la falta de atención en el manejo.
- » daños ocasionados por el uso de la violencia.
- » piezas de desgaste natural (revestimientos del freno, protección antideslizante, pies de apoyo, correa de trincar).
- » mantenimiento incorrecto o insuficiente por parte del cliente.
- » modificaciones constructivas sin autorización o utilización del CargoMaster y de sus accesorios no conforme con la finalidad autorizada.
- » utilización del CargoMaster por encima de su capacidad de elevación máxima.
- » carga incorrecta de los acumuladores de plomo.

## 8.2 Haftung

AAT Alber Antriebstechnik GmbH ist als Hersteller des CargoMaster nicht verantwortlich für eventuell auftretende Schäden, wenn:

- » CargoMaster unsachgemäß gehandhabt wurde.
- » Reparaturen, Montagen oder andere Arbeiten von nicht autorisierten Personen durchgeführt wurden.
- » CargoMaster nicht entsprechend der Bedienungsanleitung benutzt wurde.
- » fremde Teile angebaut bzw. mit dem CargoMaster verbunden wurden.
- » Teile des CargoMaster abmontiert wurden.
- » CargoMaster über die max. Hebeleistung hinaus belastet wurde (z.B. verzogene Achsen, Rahmen oder Handgriffe).
- » Minderjährige den CargoMaster ohne Aufsicht betreiben (ausgenommen Jugendliche ab 16 Jahre, die unter Aufsicht ausgebildet wurden).
- » CargoMaster mit ungenügender Akkuladung betrieben wurde.
- » CargoMaster C400 nicht regelmäßig (wenn 100.000 Stufen erreicht) durch den Hersteller gewartet wurde.

## 8.2 Responsabilidad

AAT Alber Antriebstechnik GmbH, en su calidad de fabricante del CargoMaster, no se responsabiliza de posibles daños, si:

- » el CargoMaster ha sido manipulado incorrectamente.
- » se han realizado reparaciones, montajes o cualquier otro tipo de trabajo por personal no autorizado.
- » no se ha utilizado el CargoMaster según las instrucciones de uso.
- » se montan o conectan piezas ajenas en/al CargoMaster.
- » se desmontan piezas del CargoMaster.
- » CargoMaster se carga excediendo su capacidad de elevación máxima (p. ej. ejes, bastidor o asideros deformados).
- » el CargoMaster es manejado por menores de edad sin supervisión (se exceptúan los menores a partir de 16 años que han sido formados bajo supervisión).
- » se ha puesto en funcionamiento el CargoMaster con una carga del acumulador insuficiente.
- » no se han realizado mantenimientos regulares en el CargoMaster C400 (una vez alcanzados los 100.000 escalones) por parte del fabricante.

D

ES

Notizen:

Notas:

77

D

ES

Notizen:

Notas:

78

D

ES

Notizen:

Notas:

79



Ideen bewegen mehr