



## Originalbedienungsanleitung

Translation of the original user's manual

**CargoMaster**  
**C400**

[www.cargomaster.org](http://www.cargomaster.org)



Ideen bewegen mehr

**CE-Konformitätserklärung**

Die Firma AAT Alber Antriebstechnik GmbH erklärt hiermit, dass die Produkte vom Typ CargoMaster den einschlägigen Bestimmungen der EG-Richtlinie Maschinen 2006/42/EG Anhang 1 entsprechen.

Bei einer nicht mit der Firma AAT Alber Antriebstechnik GmbH abgestimmten Änderung des CargoMaster, verliert diese Erklärung ihre Gültigkeit.



Herstellerunterschrift:

Markus Alber  
(Geschäftsführer)

**CE-Declaration of conformity**

The company AAT Alber Antriebstechnik GmbH herewith declares that the products of the CargoMaster are conform with the current regulations of the European Union, EEC Guidelines 2006/42/EG.

This declaration becomes void if the CargoMaster have been altered without the consent of AAT Alber Antriebstechnik GmbH.



Signature of the manufacturer:

Markus Alber  
(Managing shareholder)



AAT Alber Antriebstechnik GmbH  
Postfach 10 05 60 · D-72426 Albstadt  
Tel.: +49.(0) 74 31.12 95-0  
Fax: +49.(0) 74 31.12 95-35  
info@cargomaster.org · www.cargomaster.org

# D

## Inhaltsverzeichnis

<b>1</b>	<b>Symbole und Sicherheitshinweise</b>	<b>07</b>
<b>2</b>	<b>Produktbeschreibung</b>	<b>10</b>
2.1	Geräteübersicht	10
2.2	Technische Daten	12
2.3	Mass-Skizze	16
2.4	Lieferumfang	17
2.5	Zubehör	17
<b>3</b>	<b>Montage</b>	<b>19</b>
3.1	Handgriffe	19
3.2	Spiralkabel-Stecker	21
3.3	Demontage	21
<b>4</b>	<b>Inbetriebnahme</b>	<b>22</b>
4.1	Verstellbare Handgriffe	22
4.2	Verstellbare Ausleger (nur Standard)	25
4.3	Akku-Pack	26
4.4	Einschalten	26
4.5	Neutralstellung	27
4.6	Überprüfung der Sicherheitsbremsen	29
4.7	Einzelstufenschaltung	30
4.8	Stufenlos regulierbare Geschwindigkeit	31
4.9	Notaus	31
<b>5</b>	<b>Bedienung</b>	<b>32</b>
5.1	Liffunktion	32
5.2	Lastaufnahme	34
5.3	Fahren auf der Ebene	36
5.4	Fahren auf der schiefen Ebene	38
5.5	Treppensteigen - Aufwärts	41

# D

5.6	Treppensteigen - Abwärts. . . . .	44
5.7	Auf Treppe ablegen. . . . .	47
5.8	Abstellen. . . . .	48
5.9	Beladen eines Fahrzeugs. . . . .	50
5.10	Entladen eines Fahrzeugs. . . . .	52
5.11	Transport. . . . .	55
<b>6</b>	<b>Pflege und Wartung . . . . .</b>	<b>56</b>
6.1	Akku-Pack . . . . .	56
6.2	Wechsel der elektrischen Sicherungen . . . . .	60
6.3	Wechsel der Blei-Akkus . . . . .	62
6.4	Brems-/Steigfußbeläge prüfen . . . . .	66
6.5	Reinigung/Desinfektion. . . . .	67
6.6	Entsorgung. . . . .	69
<b>7</b>	<b>Fehlerzustände und Problemlösungen . . . . .</b>	<b>70</b>
7.1	Fehlerzustände. . . . .	70
7.2	Problemlösungen. . . . .	73
<b>8</b>	<b>Garantie und Haftung . . . . .</b>	<b>75</b>
8.1	Garantie . . . . .	75
8.2	Haftung . . . . .	76



## Table of content

<b>1</b>	<b>Symbols and safety instructions</b> . . . . .	<b>07</b>
<b>2</b>	<b>Description of the product</b> . . . . .	<b>10</b>
2.1	Features of the device . . . . .	10
2.2	Technical data . . . . .	14
2.3	Dimensioned sketch . . . . .	16
2.4	Scope of delivery . . . . .	17
2.5	Accessory . . . . .	17
<b>3</b>	<b>Assembly</b> . . . . .	<b>19</b>
3.1	Handle . . . . .	19
3.2	Helix cable . . . . .	21
3.3	Disassembly . . . . .	21
<b>4</b>	<b>Initial operation</b> . . . . .	<b>22</b>
4.1	Adjustable handles . . . . .	22
4.2	Adjustable outrigger (only standard) . . . . .	25
4.3	Battery pack . . . . .	26
4.4	Turning on the device. . . . .	26
4.5	Neutral position . . . . .	27
4.6	Checking the safety brakes . . . . .	29
4.7	Single step switch . . . . .	30
4.8	Continuously variable climbing speed. . . . .	31
4.9	Emergency switch . . . . .	31
<b>5</b>	<b>Operation</b> . . . . .	<b>32</b>
5.1	Lift function . . . . .	32
5.2	Picking up load. . . . .	34
5.3	Drive on level ground. . . . .	36
5.4	Drive on slopes. . . . .	38
5.5	Climbing upstairs. . . . .	41

5.6 Climbing - downstairs. . . . .	.44
5.7 Laying down on the stairs. . . . .	.47
5.8 Parking. . . . .	.48
5.9 Loading a vehicle. . . . .	.50
5.10 Unloading a vehicle . . . . .	.52
5.11 Transportation . . . . .	.55
<b>6 Care and maintenance . . . . .</b>	<b>56</b>
6.1 Battery pack . . . . .	.56
6.2 Exchange the electrical fuses. . . . .	.60
6.3 Exchange the sealed lead acid batteries . . . . .	.62
6.4 Check the lining of the brakes and the climbing feet . . . . .	.66
6.5 Cleaning/Desinfection . . . . .	.67
6.6 Recycling. . . . .	.69
<b>7 Malfunction and trouble shooting . . . . .</b>	<b>70</b>
7.1 Malfunction . . . . .	.70
7.2 Trouble shooting . . . . .	.74
<b>8 Warranty and liability. . . . .</b>	<b>75</b>
8.1 Warranty . . . . .	.75
8.2 Liability. . . . .	.76

## 1 Symbole und Sicherheitshinweise



**WARNUNG** - Kann zu Tod oder schwerer Körperverletzung führen!



**VORSICHT** - Kann zu leichten Körperverletzungen führen!



**HINWEIS** - Kann zu Sachschaden führen!

- » Vor Inbetriebnahme Bedienungsanleitung lesen und Warn-/Sicherheitshinweise beachten.
- » Vor Inbetriebnahme elektronische Funktion, Sicherheitsbremsen und Steigfußbeläge prüfen.
- » Mindestens eine Stunde vor Inbetriebnahme in frostfreier Umgebung lagern.
- » Technische Daten beachten.
- » Hebeleistung nicht überschreiten.
- » Bedienung nur durch eine einzelne geschulte Person, bei Minderjährigen ab 16 Jahren nur unter Aufsicht. Person sollte körperlich und geistig in der Lage sein, den CargoMaster sicher zu bedienen.
- » Immer mit beiden Händen bedienen.
- » Ohne Last und mit niedrigster Geschwindigkeit üben.
- » Rutschfestes Schuhwerk tragen.
- » Zur Beförderung von Lasten. Nicht zum Transport von Personen.
- » Lasten mit Zurrgurt sichern.
- » Feststellschrauben immer fest anziehen.

## 1 Symbols and safety instructions



**WARNING** - Can lead to serious injuries or death!



**CAUTION** - Can lead to light injuries!



**NOTE** - Can lead to material damage!

- » Before initial operation, read the user's manual and take note of the warning and safety instructions.
- » Before initial operation, check the electronic functions, the safety brakes and the lining of the climbing feet.
- » Before initial operation, store the CargoMaster at least one hour in non-freezing environment.
- » Take note of the technical data.
- » The lifting capacity may not be exceeded.
- » Operation only by one trained person, by a minor of 16 and above only under supervision. This person should be physically and intellectually capable to handle the CargoMaster safely.
- » Always operate with both hands.
- » Practice driving without load and with minimum speed.
- » Wear non-slip footwear.
- » For the transportation of loads, not of persons.
- » Secure the load with the safety belt.
- » Always tighten the locking screws.

- » Sicherheitsbremsen vor jedem Treppensteigvorgang oder vor dem Befahren einer schiefen Ebene entriegeln.
- » Niemals unter die Lastgabel/Lastschaufel stehen bzw. fassen.
- » Niemals in rotierende/bewegende Teile fassen.
- » Bei Regen, Nässe, Schnee oder Glätteis aufgrund eingeschränkter Bremswirkung nicht einsetzen.
- » Tritt nur eine einseitige bzw. keine Bremswirkung ein, CargoMaster nicht benutzen.
- » Für rutsch- und stolperfreie Fahrwege sorgen.
- » Nicht auf Rolltreppen oder Laufbändern verwenden.
- » Beim Blockieren der Antriebs Elemente sofort ausschalten.
- » Bei der Schaufelversion ist das Be- und Entladen eines Fahrzeugs mit der integrierten Liftfunktion aufgrund erhöhter Kippgefahr nicht gestattet, evtl. Schwerlasttreppe verwenden.
- » Beim Transport ausschalten.
- » Beim Transport in Fahrzeugen gemäß gültigen gesetzlichen Vorschriften sichern.
- » Niemals am Rahmenuntergestell heben.
- » Akku-Pack nach jedem Gebrauch laden.
- » Steckkontakte müssen trocken sein.
- » Vor Feuchtigkeit schützen.
- » Ladegerät und Kfz-Ladeleitung vor Ölen, Fetten, aggressiven Reinigungsmitteln, Verdünnungen oder Beschädigungen schützen.
- » Sicherheitsbremsen, Bremstrommeln in Felgen wöchentlich oder bei Verschmutzung mit Spiritus reinigen.
- » Keinen Hochdruckreiniger verwenden.
- » Während Reinigung nicht rauchen.
- » Unlock safety brakes before each climbing process or before driving on slopes.
- » Never stand beneath or put your hand under the fork/toe-plate.
- » Never touch rotating or moving parts.
- » Due to the restricted braking effect, do not use the CargoMaster in rain, wet conditions, snow or ice.
- » Do not use the CargoMaster if the required brake effect (on one side or both sides) is not guaranteed.
- » Make sure that the driveways are free of obstacles and not slippery.
- » Do not use on escalators or moving belts.
- » If the drive elements block, turn off immediately.
- » With the toe-plate version you may not use the lifting function UP/DOWN to load and unload goods, because there is an increased danger that the C400 tips over. If applicable use the stairs for heavy lifting.
- » Turn off for transportation.
- » During transportation in vehicles, secure the CargoMaster according to the relevant legal regulations.
- » Never lift at the frame.
- » Charge the battery pack after each use.
- » Keep the plug-in contacts dry.
- » Protect against humidity.
- » Protect the charger and the charging cable for the car from oils, grease, aggressive cleaning agents, thinners or damage.
- » Clean the safety brakes, the brake drums in the wheel rims weekly or after contamination with spirit.
- » Do not use a high-pressure cleaning device.
- » Do not smoke during the cleaning.

- » Reparaturen dürfen nur vom Hersteller oder vom autorisierten Personal durchgeführt werden.
  - » Die Oberflächentemperatur kann sich durch externe Wärmequellen (z.B. Sonnenlicht) erhöhen.
  - » CargoMaster von Zündquellen fernhalten.
  - » CargoMaster kann hochempfindliche elektromagnetische Felder anderer elektronischer Geräte (z.B. Anti-Diebstahl-Vorrichtungen) stören.
  - » Nur AAT Alber Antriebstechnik GmbH Zubehörteile verwenden.
  - » Nur AAT Alber Antriebstechnik GmbH Automatik-Ladegerät verwenden.
  - » Nach dem Durchlesen Bedienungsanleitung sorgfältig aufbewahren.
- » Repairs may only be done by the manufacturer or authorized personnel.
  - » The surface temperature could increase due to the influence of external sources like sunlight.
  - » Keep the CargoMaster away from ignition source.
  - » The CargoMaster may interfere with other electronic devices' sensitive electro-magnetic fields (e.g. anti-theft systems in department stores).
  - » Only use accessories by AAT Alber Antriebstechnik GmbH.
  - » Only use the charger of AAT Alber Antriebstechnik GmbH.
  - » Store the user's manual at an appropriate place.

## 2 Produktbeschreibung

## 2 Description of the product

## 2.1 Geräteübersicht

## 2.1 Features of the device

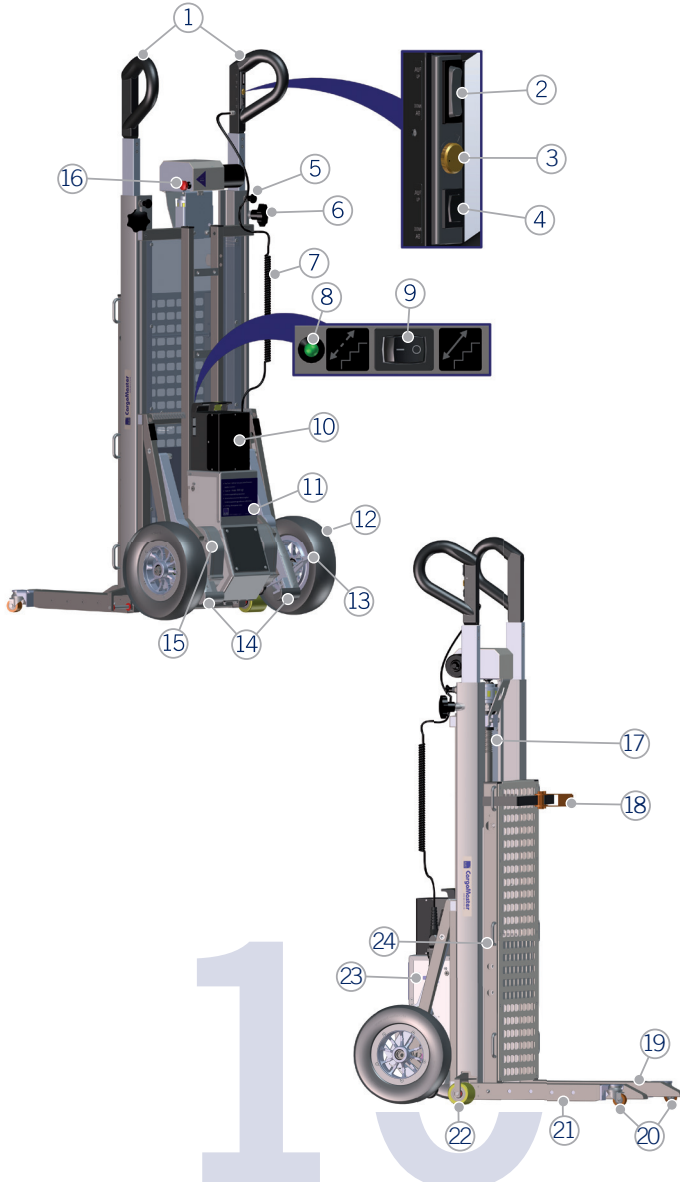

Handgriffe	①	Handles
AUF/AB-Schalter	②	UP/DOWN switch
Geschwindigkeitsregler	③	Speed control
Liftfunktion AUF/AB	④	Lifting function UP/DOWN
Rastbolzen	⑤	Locking pin
Feststellschraube	⑥	Locking screw
Spiralkabel	⑦	Helix cable
LED	⑧	LED
Einzelstufenschalter	⑨	Single step switch
Akku-Pack	⑩	Battery pack
Steigeinheit	⑪	Climbing unit
Lauftrad	⑫	Main wheel
Sicherheitsbremse	⑬	Safety brake
Steigbein mit Steigfuß	⑭	Climber with climbing foot
Steighebel	⑮	Climbing lever
EIN/AUS-Schalter   Notaus	⑯	ON/OFF switch   Emergency switch
Spindel	⑰	Spindle
Zurrgurt	⑱	Safety belt
Lastgabel (nur Standard)	⑲	Fork-plate (only standard)
Lenkrollen (nur Standard)	⑳	Steering rollers (only standard)
Ausleger (nur Standard)	㉑	Outrigger (only standard)
Stützrollen	㉒	Supporting rollers
Stufenzähler	㉓	Step counter with LED
Ösen für Zurrgurt	㉔	Eyes for the safety belt



# D

## 2.2 Technische Daten

Technik	C400 (Standard)	C400 (Schaufelversion)
Abmessungen	Höhe = min. 1512 mm max. 1812 mm Breite = 564 mm Tiefe = 782 mm	Höhe = min. 1512 mm max. 1812 mm Breite = 564 mm Tiefe = 500 mm
Eigengewicht	CargoMaster = 79,9 kg Ladegerät = 0,3 kg Akku-Pack = 4,1 kg Gesamtgewicht = 84,3 kg	CargoMaster = 77,0 kg Ladegerät = 0,3 kg Akku-Pack = 4,1 kg Gesamtgewicht = 81,4 kg
Hebeleistung	400 kg	
Steiggeschwindigkeit	3-8 Stufen / Minute	
Reichweite mit einer Akku-Ladung	8-15 Stockwerke (entspricht 120-225 Stufen)	
Max. Hubhöhe	700 mm	
Max. Absenktiefe	210 mm	
Max. Treppenstufenhöhe	210 mm	
Min. Auftrittstiefe	140 mm	
Benötigte Treppenbreite (gerade Treppen)	Rangierfreiheit 100 mm (CargoMaster + Transportgut)	
Min. Plattformgröße (U-förmige Treppen)	Abhängig von Körpergröße Bedienerperson und Größe Transportgut	
Akkumulatoren	2 x 12 V / 5 Ah (gasdicht)	
Gleichstrommotor Antrieb	24 V / 275 W	
Gleichstrommotor Lift	24 V / 190 W	



# D

Geräuschangaben	Der A-bewertete Schalldruckpegel beträgt typischerweise unter 70 dB (A)
Lager-/Betriebstemperatur: Gerät	0° C bis +60° C / -30° C bis +50°C
Lager-/Betriebstemperatur: Akku-Pack	0° C bis +60° C / -30° C bis +50°C
Vibrationsangaben	Der gewichtete Effektivwert der Beschleunigung, dem die oberen Körpergliedmaße ausgesetzt sind, liegt typischerweise unter 2,5 m/s <sup>2</sup> .
Aufkleber Seriennummer	Seitlich am Gehäuse

Technische Änderungen dienen dem Fortschritt und bleiben vorbehalten.

## 2.2 Technical data

Technology	C400 (Standard)	C400 (toe-plate version)
Measurements	Height = min. 1512 mm max. 1812 mm Width = 564 mm Depth = 782 mm	Height = min. 1512 mm max. 1812 mm Width = 564 mm Depth = 500 mm
Weight	CargoMaster = 79,9 kg Charger = 0,3 kg Battery pack = 4,1 kg Total weight = 84,3 kg	CargoMaster = 77,0 kg Charger = 0,3 kg Battery pack = 4,1 kg Total weight = 81,4 kg
Lifting capacity	400 kg	
Climbing speed	3-8 steps / minute	
Range with one charge of the batteries	8-15 levels (equates 120-225 steps)	
Max. lifting toe plate	700 mm	
Max. lowering toe plate	210 mm	
Max. height of step	210 mm	
Min. depth of the step's surface	140 mm	
Necessary step width (straight stairs)	Manoeuvring space 100 mm (CargoMaster + Load)	
Min. platform size (u-shaped stairs)	Depends on the attendant's height and the height of the load	
Batteries	2 x 12 V / 5 Ah (sealed lead acid)	
Direct current motor - drive	24 V / 275 W	
Direct current motor - lift	24 V / 190 W	

Noise level	The device's A weighted noise level lies typically below 70 dB (A)
Storing/operating temperature: device	0° C up to +60° C / -30° C up to +50°C
Storing/operating temperature: battery pack	0° C up to +60° C / -30° C up to +50°C
Vibrations	The weighted RMS value of acceleration the upper body is exposed to lies typically below 2,5 m/s <sup>2</sup> .
Sticker serial number	On the left side of the housing.

In the interest of progress we reserve the right for technical changes.

## 2.3 Mass-Skizze

## 2.3 Dimensioned sketch

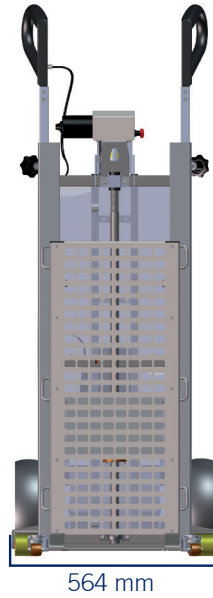

Schaufelversion/  
Versione con plata



16

## 2.4 Lieferumfang

## 2.4 Scope of delivery

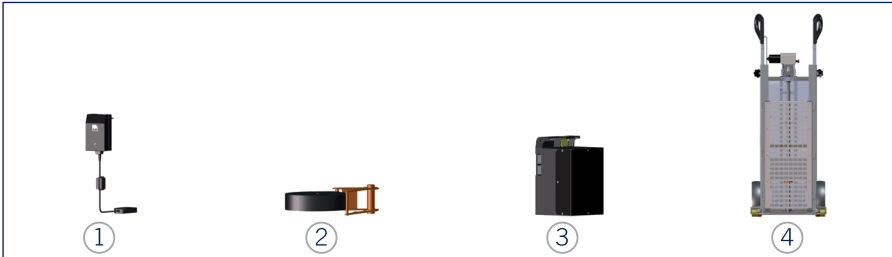

Ladegerät inkl. Anleitung

①

Charger incl. instruction

Zurrgurt

②

Safety belt

Akku-Pack

③

Battery pack

CargoMaster

④

CargoMaster

## 2.5 Zubehör

## 2.5 Accessory

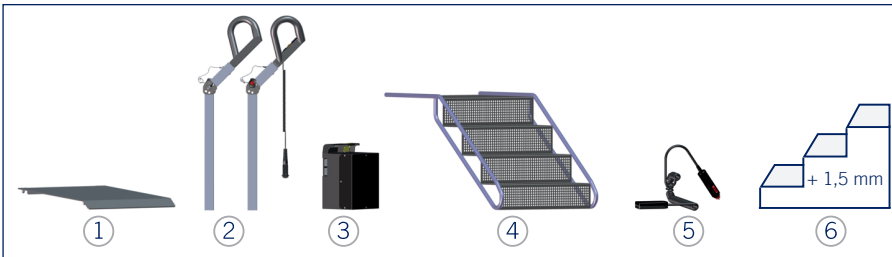

Schaufelablage

①

Rack for the toe plate

verstellbare Handgriffe

②

Adjustable handles

Akku-Pack

③

Battery pack

Schwerlasttreppen

④

Stairs for heavy lifting

Kfz-Ladeleitung

⑤

Charging cable for the car

Steighöhenerweiterung

⑥

Increase of climbing height

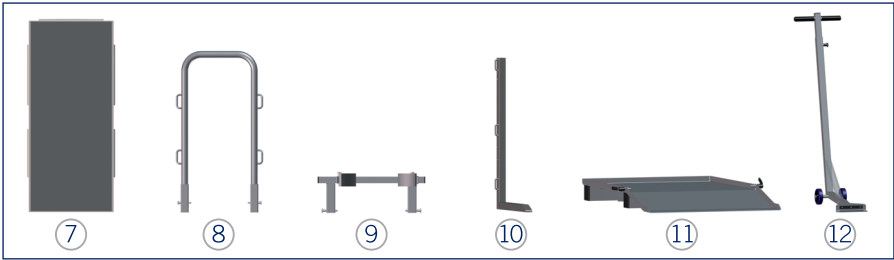

Rückwand	⑦	Back wall
Auflagebügel	⑧	Support bow for tall loads
Auflage für runde Behälter	⑨	Support plate for round goods
Lastgabel verlängert	⑩	Fork extended
Transportvorrichtung für Kopiergeräte	⑪	Handling device for copy machines
Ankipphilfe	⑫	Tilting aid

### 3 Montage

### 3 Assembly

#### 3.1 Handgriffe

#### 3.1 Handle



WARNUNG - Feststellschrauben  
fest anziehen!



WARNING - Tighten the locking  
screws!



HINWEIS - Feststellschrauben  
nicht ganz herausdrehen!



NOTE - Do not unscrew the  
locking screws all the way!



HINWEIS - Rastbolzen müssen  
einrasten!



NOTE - Locking pins must  
catch!

Feststellschraube lösen.

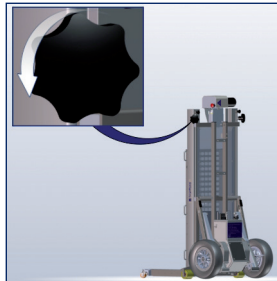

Loosen locking screw.

Rastbolzen ziehen.

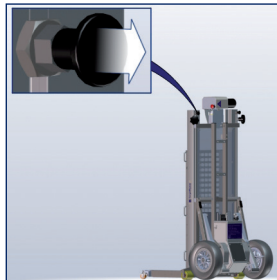

Pull out locking pin.

Handgriff einsetzen.

- » Handgriff mit Spiralkabel rechts.

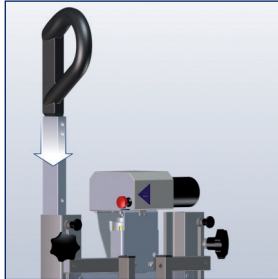

Insert handle.

- » The handle with the helix cable goes on the right!

Rastbolzen einrasten und Feststellschraube anziehen.

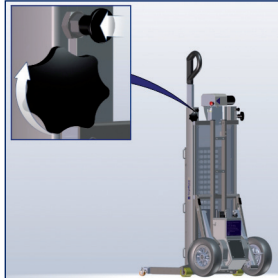

Lock locking pin and tighten locking screw.

Bild 1-4 auf anderen Seite wiederholen.

Repeat picture 1-4 on the other side.



### 3.2 Spiralkabel-Stecker

### 3.2 Helix cable



HINWEIS - Steckkontakte müssen trocken sein!



NOTE - Keep the plug-in contacts dry!

Spiralkabel-Stecker einstecken und arretieren.

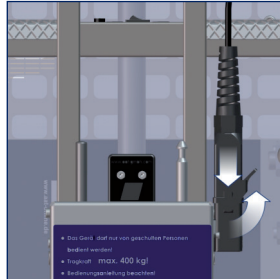

Put helix cable into its socket and lock it.

### 3.3 Demontage

In umgekehrter Reihenfolge vorgehen!

### 3.3 Disassembly

In reverse order!

## 4 Inbetriebnahme



**HINWEIS** - CargoMaster mindestens eine Stunde vor Inbetriebnahme in frostfreier Umgebung lagern!



**NOTE** - Before initial operation, store the CargoMaster in non-freezing environment!

### 4.1 Verstellbare Handgriffe



**HINWEIS** - Rastbolzen muss einrasten!



**NOTE** - Locking pin must catch!



**HINWEIS** - Feststellschrauben nicht ganz herausdrehen!



**NOTE** - Do not unscrew locking screws all the way!



**WARNUNG** - Feststellschrauben immer fest anziehen!



**WARNING** - Tighten locking screws!

#### Höhe einstellen.

Feststellschraube lösen.

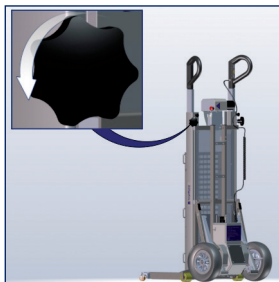

#### Adjust height.

Loosen locking screw.

Rastbolzen ziehen.

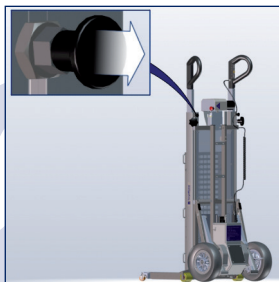

Pull out locking pin.

Handgriff ausziehen.  
» Schulterhöhe empfohlen!

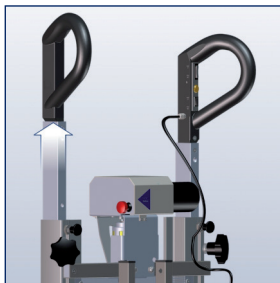

Adjust handle.  
» Shoulder height recommended!

Rastbolzen einrasten und  
Feststellschraube anziehen.

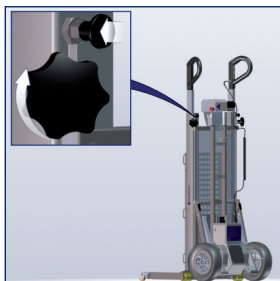

Lock locking pin and  
tighten locking screw.

Bild 1-4 auf anderen Seite  
wiederholen.

Repeat picture 1-4 on the  
other side.

**Neigung  
(optional).**      **verstellen**

Knopf drücken und  
Sicherungsstift heraus-  
ziehen.

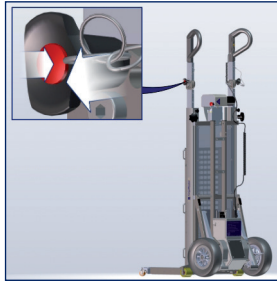

Handgriff kippen.

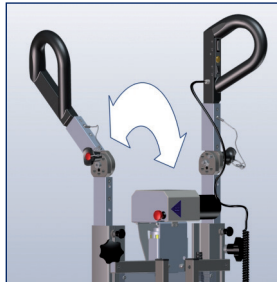

**Adjust angle (optional).**  
Press button and pull out  
the quick pin.

Tilt handle.

Knopf drücken und mit  
Sicherungsstift sichern.



Press button and insert  
quick pin.

Bild 1-3 auf anderen Seite  
wiederholen.

Repeat picture 1-3 on the  
other side.

4.2 Verstellbare  
Standard)

Ausleger (nur

4.2 Adjustable

outrigger (only  
standard)



HINWEIS - Verriegelungsknopf  
muss einrasten!



NOTE - Locking knob must  
catch!

Auf Ebene abstellen.



Park the CargoMaster on  
level ground.

Verriegelungsknopf  
drücken und Ausleger  
ausziehen.

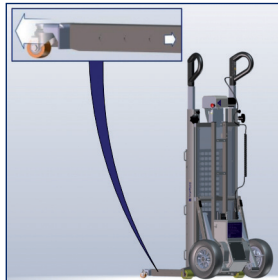

Press locking bolt and pull  
out the outrigger.

## 4.3 Akku-Pack

## 4.3 Battery pack



HINWEIS - Steckkontakte  
müssen trocken sein!



NOTE - Keep the plug-in  
contacts dry!

Akku-Pack aufsetzen.



Attach battery pack.

## 4.4 Einschalten

## 4.4 Turning on the device

CargoMaster einschalten.

Turn on CargoMaster.

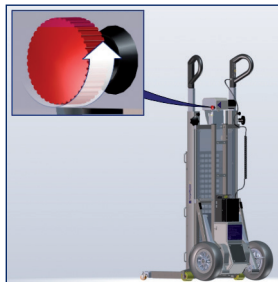

LED leuchtet.

LED glows.

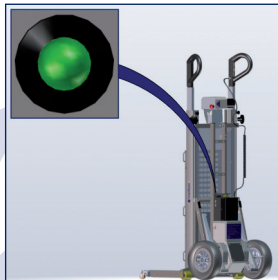

#### 4.5 Neutralstellung

##### Steigbeine mit Steigfüßen

Steigbeine durch gedrückt halten des AUF/AB-Schalters in Neutralstellung bringen.

» Ist Einzelstufenschaltung aktiviert, werden Steigbeine automatisch in Neutralstellung gebracht!

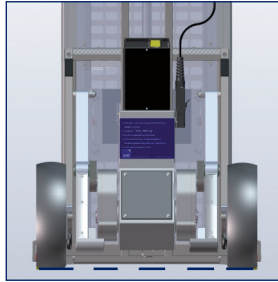

Falsch.

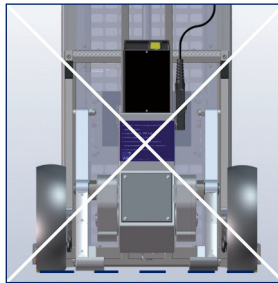

#### 4.5 Neutral position

##### Climbers with climbing feet

Bring climbers by pressing the UP/DOWN switch into neutral position.

» If single step mode is activated, climbers will automatically be moved in neutral position.

Wrong.

**Lastgabel/Lastschaufel**

Durch gedrückt halten der Liffunktion AUF/AB in Neutralstellung bringen.



Falsch.

**Fork/toe-plate**

Put the CargoMaster into its neutral position by pressing the lifting function UP/DOWN continuously.

Wrong.

Falsch.



Wrong.



#### 4.6 Überprüfung der Sicherheitsbremsen

#### 4.6 Checking the safety brakes



WARNUNG - Tritt nur eine einseitige bzw. keine Bremswirkung ein, CargoMaster nicht benutzen! Hersteller oder autorisiertes Personal verständigen!



WARNING - Do not use the CargoMaster, if the required brake effect (on one side or both sides) is not guaranteed! Contact manufacturer or authorized personnel!



WARNUNG - Sicherheitsbremsen ohne Last prüfen!



WARNING - Check safety brakes without load!

Sicherheitsbremsen entriegeln.

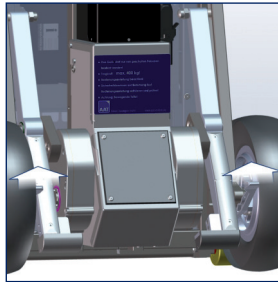

Unlock safety brakes.

CargoMaster ankippen.



Tilt the CargoMaster.

Test: CargoMaster lässt sich nicht nach vorne - nur nach hinten - rollen.



Test: CargoMaster cannot be pushed forward, only backward.

#### 4.7 Einzelstufenschaltung

Durch Aktivieren unterbricht der Antrieb nach einer vollen Umdrehung und befindet sich wieder in der Neutralstellung (siehe Kapitel 4.6).

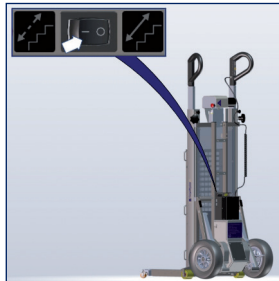

#### 4.7 Single step switch

By activating the climbing cycle is stopped in its neutral position after a full cycle (see chapter 4.6).

#### 4.8 Stufenlos regulierbare Geschwindigkeit

#### 4.8 Continuously variable climbing speed

Minimale Geschwindigkeit.



Minimum speed.

Maximale Geschwindigkeit.



Maximum speed.

#### 4.9 Notaus

#### 4.9 Emergency switch

Zum Ausschalten und in Notsituationen „Notaus“ drücken.

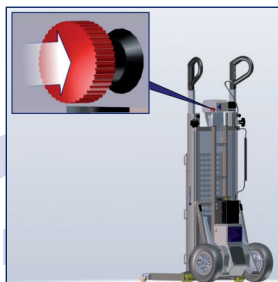

Press the emergency switch in emergency situations and to turn off the CargoMaster.

## 5 Bedienung

## 5 Operation



WARNUNG - Bedienung nur durch eine einzelne geschulte Person!



WARNING - Operation only by one trained person!



WARNUNG - Ohne Last und mit niedrigster Geschwindigkeit üben!



WARNING - Practice driving without a load and with minimum speed!



WARNUNG - Sicherheitsbremsen vor jedem Treppensteigvorgang oder vor dem Befahren einer schiefen Ebene entriegeln!



WARNING - Unlock safety brakes before each climbing process or before driving on slopes!



WARNUNG - Immer mit beiden Händen bedienen!



WARNING - Always operate with both hands!

## 5.1 Liftfunktion

## 5.1 Lift function



WARNUNG - Bei der Schaufelversion dient die Liftfunktion AUF/AB lediglich zur Schwerpunkteinstellung!



WARNING - For the toe-plate version the lifting function only serves to adjust the centre of gravity!

Evtl. CargoMaster einschalten.

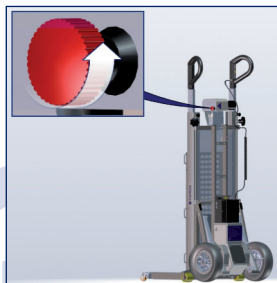

Turn on the CargoMaster, optionally.

Liffunktion AUF/AB.



Lifting function UP/  
DOWN.

Unterste Position.

» Liffunktion AUF/AB in Richtung AB so lange gedrückt halten bis von allein stoppt!



**Lowest Position.**

» Press lifting function UP/DOWN, direction DOWN until it stops automatically!

Oberste Position.

» Liffunktion AUF/AB in Richtung AUF so lange gedrückt halten bis von allein stoppt!



**Highest position.**

» Press lifting function UP/DOWN, direction UP until it stops automatically!

## 5.2 Lastaufnahme

Evtl. CargoMaster einschalten.

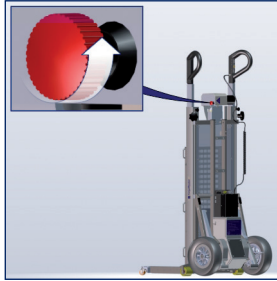

## 5.2 Picking up load

Turn on the CargoMaster, optionally.

Neutralstellung Steigbeine mit Steigfüßen einstellen (siehe Kapitel 4.6).

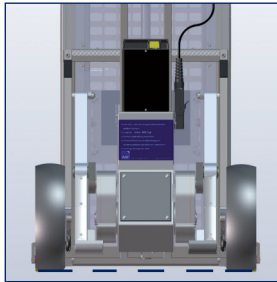

Set climbers with climbing feet into neutral position (see chapter 4.6).

Neutralstellung Lastgabel/Lastschaufel einstellen (siehe Kapitel 4.6).



Set fork/toe-plate into neutral position (see chapter 4.6).

Last aufnehmen.

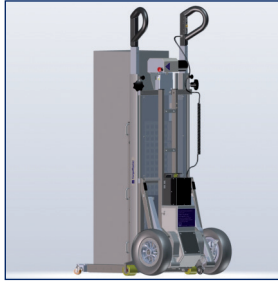

Pick up load.

Mit Zurrung sichern.

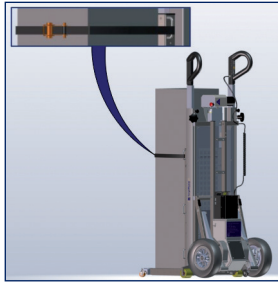

Secure with safety belt.

### 5.3 Fahren auf der Ebene

Neutralstellung Steigbeine mit Steigfüßen einstellen (siehe Kapitel 4.6).

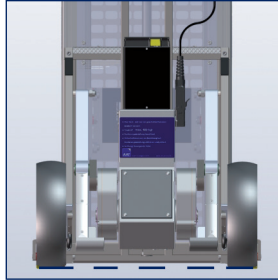

Sicherheitsbremsen verriegeln.

» Verschleiß und Beschädigung durch Fahren mit entriegelten Sicherheitsbremsen!

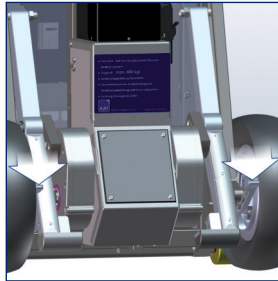

### 5.3 Drive on level ground

Set climbers with climbing feet into neutral position (see chapter 4.6).

Lock safety brakes.

» Wear-out and damage by driving with unlocked safety brakes!

Liffunktion AUF/AB Richtung AB.



Press lifting function UP/DOWN, direction DOWN.



CargoMaster ankippen.



Tilt the CargoMaster.

Liftfunktion AUF/AB Richtung AUF bis ausbalanciert.



Press lifting function UP/DOWN, direction UP until the CargoMaster is balanced.

Wie gewöhnliche Sackkarre fahren/verwenden.  
» Im ausbalancierten Zustand ist das Fahren mit Stützrollen möglich!



Use like a sack trolley.  
» In a balanced state it is possible to drive with supporting rollers.

#### 5.4 Fahren auf der schiefen Ebene

Neutralstellung Steigbeine mit Steigfüßen einstellen (siehe Kapitel 4.6).

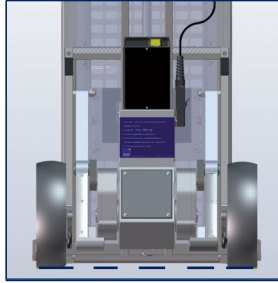

#### 5.4 Drive on slopes

Set climbers with climbing feet into neutral position (see chapter 4.6).

Sicherheitsbremsen entriegeln.

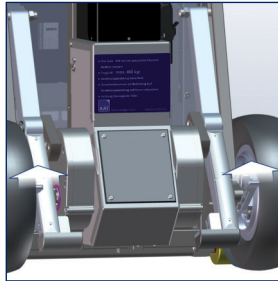

Unlock safety brakes.

Liffunktion AUF/AB Richtung AB.



Press lifting function UP/DOWN, direction DOWN.

CargoMaster ankippen.



Tilt the CargoMaster.

Liftfunktion AUF/AB Richtung AUF bis ausbalanciert.



Press lifting function UP/DOWN, direction UP until the CargoMaster is balanced.

### Abwärts fahren

Vorwärts.

» Zum Abbremsen flacher halten!

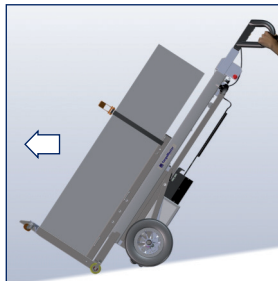

### Drive downhill

Forward.

» To slow down, tilt the CargoMaster a bit more!

D

GB

**Aufwärts fahren**

Rückwärts.

» Zum Abbremsen flacher halten!



**Drive uphill**

Backwards.

» To slow down, tilt the CargoMaster a bit more!

40

## 5.5 Treppensteigen - Aufwärts

## 5.5 Climbing upstairs



WARNUNG - CargoMaster immer in Balance halten!



WARNING - Keep CargoMaster always in balance!



WARNUNG - Es dürfen sich keine weiteren Personen im Gefahrenbereich unterhalb dem CargoMaster aufhalten!



WARNING - Further persons are not allowed in the danger area underneath the CargoMaster!

Neutralstellung Steigbeine mit Steigfüßen einstellen (siehe Kapitel 4.6).

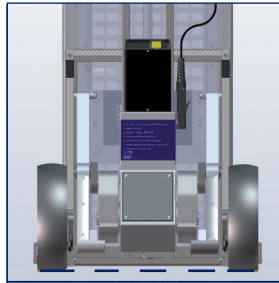

Set climbers with climbing feet into neutral position (see chapter 4.6).

Sicherheitsbremsen entriegeln.

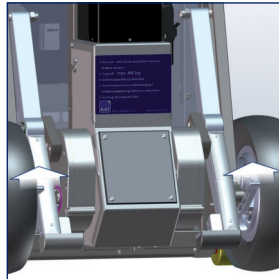

Unlock the safety brakes.

Liffunktion AUF/AB Richtung AB.



Press lifting function UP/DOWN, direction DOWN.

CargoMaster ankippen.



Tilt the CargoMaster.

Liftfunktion AUF/AB Richtung AUF bis ausbalanciert.



Press lifting function UP/DOWN, direction UP until the CargoMaster is balanced.

Rückwärts ganz an Stufe fahren.

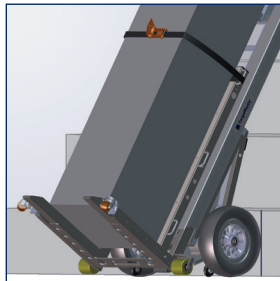

Drive backwards to the step all the way.

2-3 Stufen nach oben gehen.

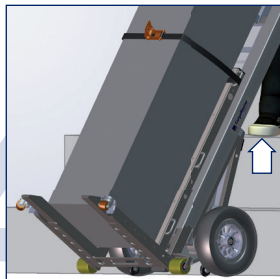

Go 2-3 steps up.

AUF/AB-Schalter Richtung **AUF** drücken.

» Ist Einzelstufenschaltung aktiviert, werden Steigbeine automatisch in Neutralstellung gestoppt!



Press UP/DOWN switch direction **UP**.

» If single step mode is activated, climbers will stop automatically in neutral position.

CargoMaster steigt hinauf.



CargoMaster climbs up.

CargoMaster zur nächsten Stufe ziehen.

» Ab Step 7 wiederholen.

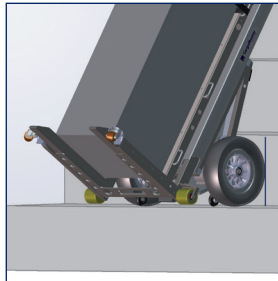

Pull the CargoMaster to next step.

» Repeat from step 7.

## 5.6 Treppensteigen - Abwärts

## 5.6 Climbing - downstairs



WARNUNG - Sobald Steigbeine Last übernehmen ist Zug an Handgriffen spürbar. CargoMaster flacher halten um entgegenzuwirken!



WARNING - As soon as the climbers resume load, you feel tension in the handles. Hold CargoMaster lower briefly to counteract this!



WARNUNG - Es dürfen sich keine weiteren Personen im Gefahrenbereich unterhalb dem CargoMaster aufhalten!



WARNING - Further persons are not allowed in the danger area underneath the CargoMaster!

Neutralstellung Steigbeine mit Steigfüßen einstellen (siehe Kapitel 4.6).

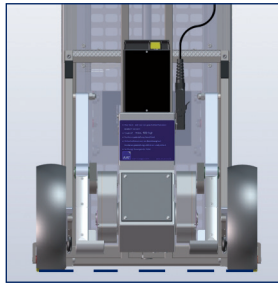

Set climbers with climbing feet into neutral position (see chapter 4.6).

Sicherheitsbremsen entriegeln.

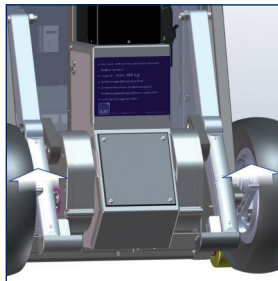

Unlock safety brakes.



Liffunktion AUF/AB Richtung AB.



Press lifting function UP/DOWN, direction DOWN.

CargoMaster ankippen.



Tilt CargoMaster.

Liffunktion AUF/AB Richtung AUF bis ausbalanciert.



Press lifting function UP/DOWN, direction UP until the CargoMaster is balanced.

CargoMaster nach vorne schieben bis Sicherheitsbremsen greifen.

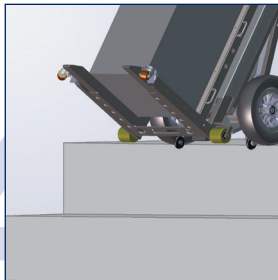

Push the CargoMaster forward until safety brakes grip.

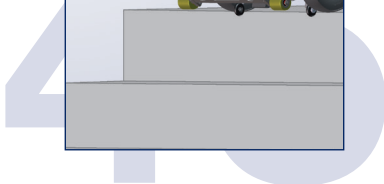

AUF/AB-Schalter in Richtung **AB** drücken.

» Ist Einzelstufenschaltung aktiviert, werden Steigbeine automatisch in Neutralstellung gestoppt!



Press UP/DOWN switch direction **DOWN**.

» If single step mode is activated, climbers will stop automatically in neutral position.

CargoMaster steigt hinab.

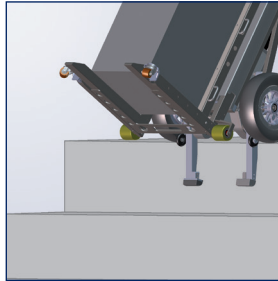

CargoMaster descends.

CargoMaster nach vorne schieben bis Sicherheitsbremsen greifen.

» Ab Step 7 wiederholen.

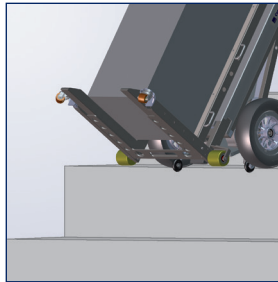

Push the CargoMaster forward until safety brakes grip.

» Repeat from step 7.

### 5.7 Auf Treppe ablegen

CargoMaster ablegen.

- » Sicherheitsbremsen verhindern abrollen!

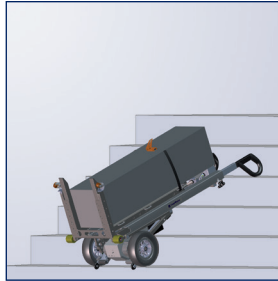

### 5.7 Laying down on the stairs

Lay down the CargoMaster.

- » Safety brakes prevent from rolling down!

## 5.8 Abstellen

## 5.8 Parking



HINWEIS - Akku-Pack nach jedem Gebrauch laden!



NOTE - Charge the battery pack after each use!

Abschaltautomatik schaltet bei längeren Pausen ab. CargoMaster erst **AUS** und dann wieder **EIN** schalten.

The automatic switch off turns the CargoMaster **OFF**, during longer brakes of non-use. Turn the CargoMaster **OFF** first and then **ON**.

CargoMaster abstellen.



Park CargoMaster.

Neutralstellung Lastgabel/  
Lastschaufel einstellen  
(siehe Kapitel 4.6).

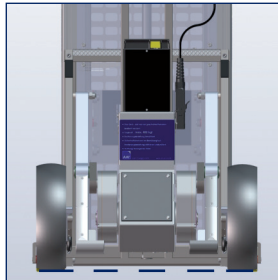

Set fork/toe-plate into neutral position (see chapter 4.6)

AUF/AB-Schalter Richtung **AUF** drücken.



Press UP/DOWN switch direction **UP**.

Steigbeine setzen am  
Boden auf.



Climbers touch the floor.

CargoMaster ausschalten.

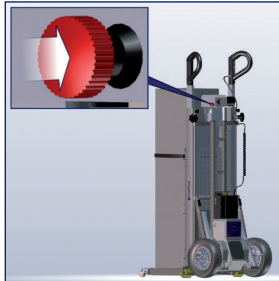

Turn off the CargoMaster.

## 5.9 Beladen eines Fahrzeugs

## 5.9 Loading a vehicle



WARNING - Bei der Schaufelversion ist das Be- und Entladen eines Fahrzeugs mit der integrierten Liftfunktion aufgrund erhöhter Kippgefahr nicht gestattet, evtl. Schwerlasttreppe verwenden!



WARNING - With the toe-plate version you may not use the lifting function UP/DOWN to load and unload goods, because there is an increased danger that the C400 tips over. If applicable use the stairs for heavy lifting!

Bei schwereren Lasten oder höheren Ladekanten Schwerlasttreppe verwenden.

For heavy loads or higher loading areas, use the stairs for heavy lifting.

Ausleger ganz ausziehen.

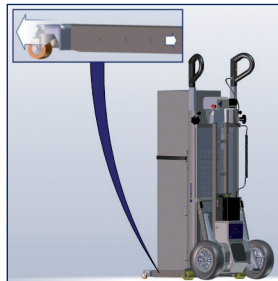

Pull out the outriggers entirely.

Sicherheitsbremsen verriegeln.

» Verschleiß und Beschädigung durch Fahren mit entriegelten Sicherheitsbremsen!

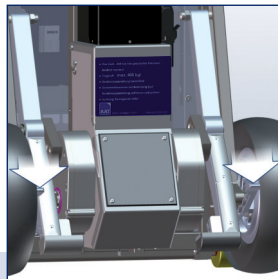

Lock safety brakes.

» Wear-out and damage by driving with unlocked safety brakes!

An Ladekante schieben.

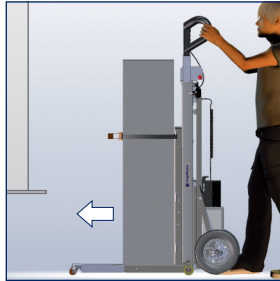

Push forward to the edge of loading area.

Liftfunktion AUF/AB Richtung **AUF** drücken, bis Lastgabel ca. 10 mm über Ladekante.



Press lift function UP/DOWN direction **UP**, until the fork-plate is approximately 10 mm above the edge of loading area.

Zurrgurt lösen.

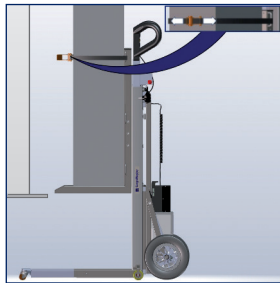

Loosen safety belt.

Last ganz auf Ladefläche schieben.



Push load all the way onto the loading area.

## 5.10 Entladen eines Fahrzeugs

## 5.10 Unloading a vehicle



WARNING - Bei der Schaufelversion ist das Be- und Entladen eines Fahrzeugs mit der integrierten Liftfunktion aufgrund erhöhter Kippgefahr nicht gestattet, evtl. Schwerlasttreppe verwenden!



WARNING - With the toe-plate version you may not use the lifting function UP/DOWN to load and unload goods, because there is an increased danger that the C400 tips over. If applicable use the stairs for heavy lifting!

Bei schwereren Lasten oder höheren Ladekanten Schwerlasttreppe verwenden.

For heavy loads or higher loading areas, use the stairs for heavy lifting.

Last möglichst weit über Ladekante hinauschieben.

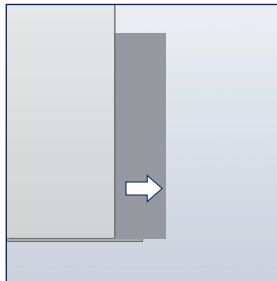

Push load as far as possible over the edge of loading area.

Ausleger ganz ausziehen.

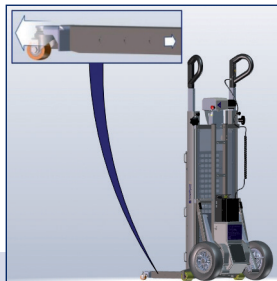

Pull out the outriggers entirely.



Sicherheitsbremsen verriegeln.

» Verschleiß und Beschädigung durch Fahren mit entriegelten Sicherheitsbremsen!

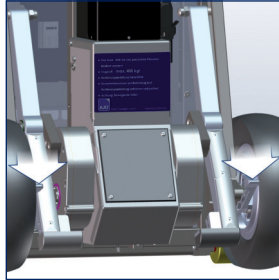

Lock safety brakes.

» Wear-out and damage by driving with unlocked safety brakes!

CargoMaster an Ladekante schieben.



Push CargoMaster forward to the edge of loading area.

Liffunktion AUF/AB Richtung **AUF** drücken, bis Lastgabel ca. 10 mm unter Ladekante.



Press lift function UP/DOWN direction **UP**, until the fork-plate is approximately 10 mm underneath the edge of loading area.

Last auf Lastgabel schieben.



Push load onto the fork-plate.

Last mit Zurrurt sichern.

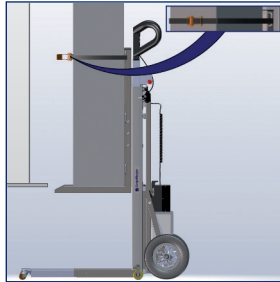

Secure load with safety belt.

Lifffunktion AUF/AB Richtung **AB** drücken, bis Neutralstellung Lastgabel/Lastschaufel erreicht (Kapitel 4.6).



Press lift function UP/DOWN direction **DOWN**, until the fork/toe-plate reaches its neutral position (see chapter 4.6).

## 5.11 Transport



WARNUNG - Gewichtsangaben beachten!



WARNUNG - Beim Transport in Fahrzeugen gemäß gültigen gesetzlichen Vorschriften sichern!



WARNUNG - Niemals am Rahmenuntergestell heben!



VORSICHT - CargoMaster beim Transport ausschalten!

Akkus gelten nicht als Gefahrgut gemäß den IATA-Sonderbestimmungen A67 und GGVS Rn-Nr. 2801 A, Abs. 2!  
Akkus für Flugreisen gemäß DOT und IATA zugelassen!

CargoMaster demontieren (siehe Kapitel 3.2).



WARNING - Take note of the weight specifications!



WARNING - During transportation in vehicles, secure the CargoMaster according to the relevant legal regulations!



WARNING - Never lift at the frame!



CAUTION - Turn the CargoMaster off for transportation!

The batteries are not considered dangerous according to the IATA special guidelines A67 and GGVS Rn-Nr. 2801 A, Abs. 2!  
Batteries are admitted to air travel by DOT and IATA!

Disassemble the CargoMaster (see chapter 3.2)

## 6 Pflege und Wartung



WARNUNG - Reparaturen dürfen nur vom Hersteller oder autorisierten Personal durchgeführt werden!



WARNING - Repairs may only be done by the manufacturer or authorized personnel!

### 6.1 Akku-Pack



VORSICHT - Nie mit feuchten Händen berühren!



CAUTION - Never touch with moist hands!



HINWEIS - Vor Feuchtigkeit schützen!



NOTE - Protect the CargoMaster against humidity!



HINWEIS - Akku-Pack nach jedem Gebrauch laden!



NOTE - Charge the battery pack after each use!



HINWEIS - Ladegerät und Kfz-Ladeleitung vor Ölen, Fetten, aggressiven Reinigungsmitteln, Verdünnungen oder Beschädigungen schützen!



NOTE - Protect the charger and the charging cable for the car from oils, grease, aggressive cleaning agents, thinners or damage!



HINWEIS - Bedienungsanleitung Ladegerät beachten!



NOTE - Follow the user's manual of the charger!



HINWEIS - Tiefentladen führt zu Kapazitätsverlust und verkürzt Lebensdauer!



NOTE - A total discharge lead to a loss of the batteries' capacity and shortens their durability!



HINWEIS - Steckkontakte müssen trocken sein!



NOTE - Keep the plug-in contacts dry!

Neue Akkus erreichen volle Kapazität erst nach mehrmaligem Laden.

Akkus sind zugelassen für Luftfrachttransport gemäß DOT und IATA.

Akkus sind wartungsfrei und wiederaufladbar.

New batteries reach their full capacity after several chargings.

Batteries are admitted to air travel by DOT and IATA.

The batteries are maintenance free and rechargeable.

**Akku-Pack laden**

CargoMaster ausschalten.

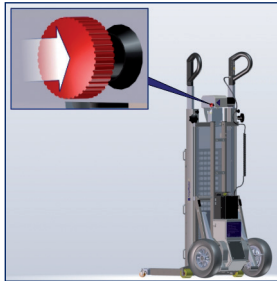
**Charge battery pack**

Turn off the CargoMaster.

Verriegelung lösen und  
Akku-Pack abnehmen.

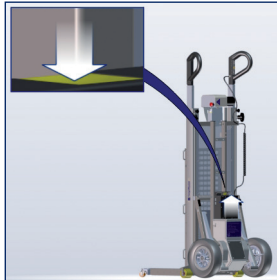

Release the locking mechanism and remove the battery pack.

Ladegerät anschließen.



Connect charger.

LED grün = Akku voll

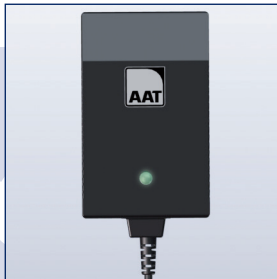

LED green = batteries are full

LED orange = Akku wird geladen



LED orange = batteries are being charged

### Akku-Pack im Kraftfahrzeug laden

CargoMaster ausschalten.

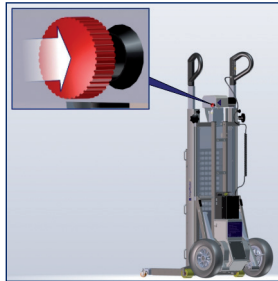

### Charge battery pack in a vehicle

Turn off the CargoMaster.

Verriegelung lösen und Akku-Pack abnehmen.

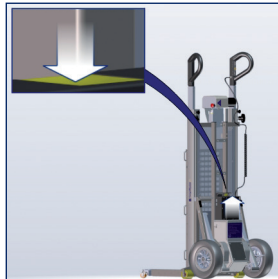

Release the locking mechanism and remove the battery pack.

Kfz-Ladeleitung  
schließen.

an-



Connect charging cable  
for the car.

## 6.2 Wechsel der elektrischen Sicherungen

## 6.2 Exchange the electrical fuses



VORSICHT - Vor Sicherungswechsel Ladegerät/Kfz-Ladeleitung abnehmen!



CAUTION - Before exchanging the fuses, disconnect the charger /charging cable for the car!



HINWEIS - Defekte Sicherungen nicht flicken oder überbrücken!



NOTE - Never mend or bridge defect fuses!



HINWEIS - Mit Sicherungen der gleichen Ampèrestärke ersetzen!



NOTE - Replace them with fuses of the same amperage!

Kappen am Akku-Pack entfernen.

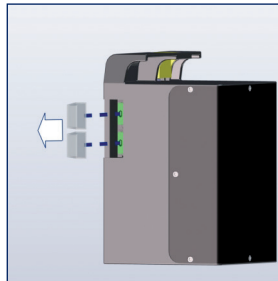

Remove caps on the battery pack.

Alte Sicherungen entfernen.

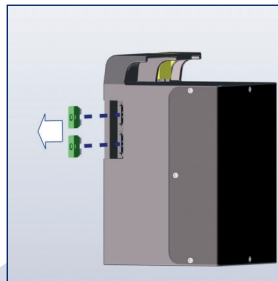

Remove old fuses.



Neue Sicherungen einsetzen und Kappen aufsetzen.

» Sicherungen bei AAT Alber Antriebstechnik GmbH erhältlich!

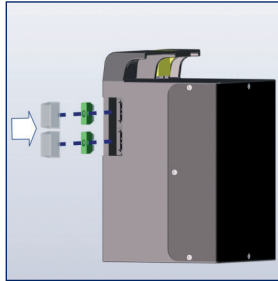

Insert new fuses and put on the caps.

» Fuses are available at AAT Alber Antriebstechnik GmbH!

## 6.3 Wechsel der Blei-Akkus

## 6.3 Exchange the sealed lead acid batteries



HINWEIS = Richtige Polung beachten! Schwarz = minus, Rot = plus.



NOTE = Pay attention of the polarities! Black = minus, Red = plus.

CargoMaster ausschalten.

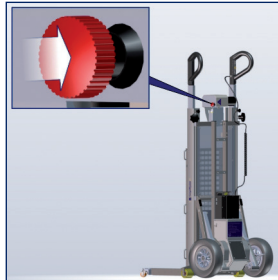

Turn off the CargoMaster.

Verriegelung lösen und Akku-Pack abnehmen.

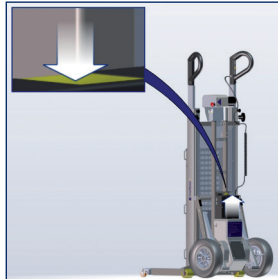

Release the locking mechanism and remove the battery pack.

Schrauben lösen.

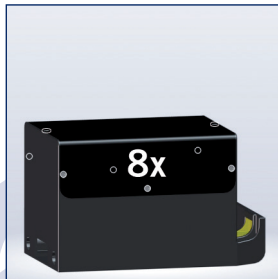

Unscrew the screws.

Akku-Pack öffnen.

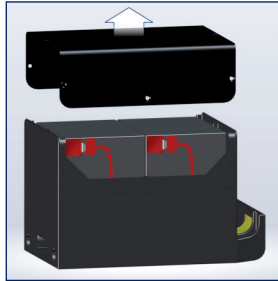

Open battery pack.

Steckkontakte lösen.

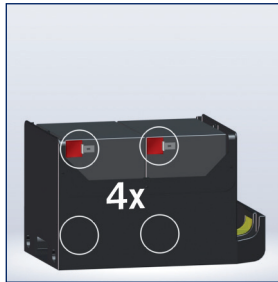

Disconnect  
contacts.

plug-in

Akkus entnehmen.

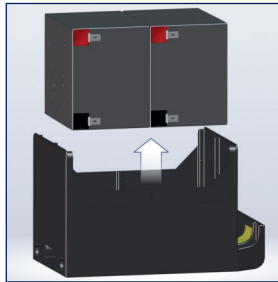

Take out the batteries.

Neue Akkus einsetzen.

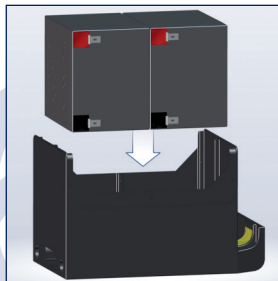

Insert the new batteries.

Steckkontakte herstellen.

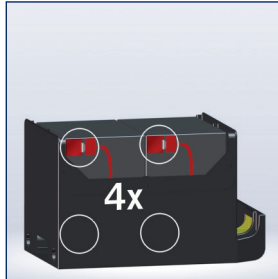

Connect plug-in contacts.

Akku-Pack schließen.

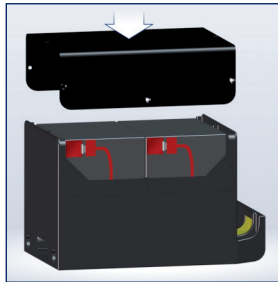

Close battery pack.

Schrauben festziehen.

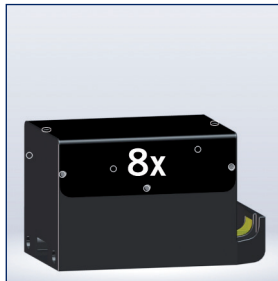

Put the screws back in and tighten them.

Ladegerät anschließen.



Connect charger.

LED grün = Akku-Pack voll

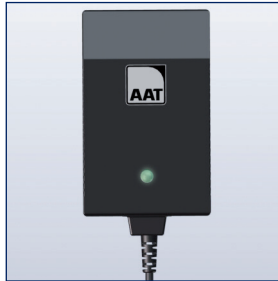

LED green = battery pack are full

LED orange = Akku-Pack wird geladen



LED orange = battery pack are being charged

Akku-Pack aufsetzen.



Reattach battery pack.

## 6.4 Brems-/Steigfußbeläge prüfen

## 6.4 Check the lining of the brakes and the climbing feet



**HINWEIS** - Mindestbelagsdicke = 1 mm. Falls unterschritten oder beschädigt Hersteller oder autorisiertes Personal verständigen!



**NOTE** - Minimum thickness = 1 mm. Should the lining be thinner or damaged, contact the manufacturer or the authorized personnel!

**Bremsbeläge prüfen**

Regelmäßig prüfen.

» Markierung >>> nicht mehr sichtbar - tauschen!

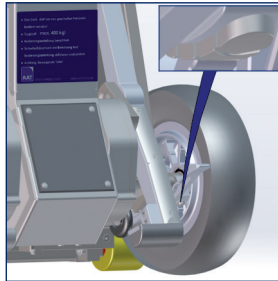
**Check brake lining**

Check regularly.

» Markings >>> not visible any more - exchange please!

**Steigfußbeläge prüfen**

Regelmäßig prüfen - Verschleißgrenze!

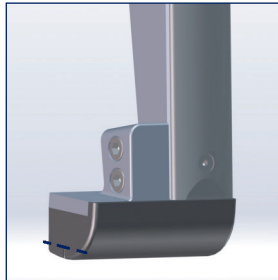
**Check lining of the climbing feet**

Check regularly - Wear limit!

## 6.5 Reinigung/Desinfektion

## 6.5 Cleaning/Desinfection



WARNUNG - Nach Reinigung Sicherheitsbremsen prüfen (Kapitel 4.7)!



WARNING - Check safety brakes after cleaning (chapter 4.7)!



WARNUNG - Während Reinigung nicht rauchen!



WARNING - Do not smoke during the cleaning!



HINWEIS - Sicherheitsbremsen, Bremstrommeln in Felgen wöchentlich oder bei Verschmutzung mit Spiritus reinigen! Gefahrenhinweise Spiritus beachten!



NOTE - Clean the safety brakes, the brake drums in the wheel rims weekly or after contamination with spirit. Follow the hazard notes of the spirit!



HINWEIS - CargoMaster von Zündquellen fern halten!



NOTE - Keep the CargoMaster away from ignition source!



HINWEIS - Keinen Hochdruckreiniger verwenden!



NOTE - Do not use a high-pressure cleaning device!

**CargoMaster ausschalten.**

Mit feuchtem Tuch und haushaltsüblichen Reinigungs- / Desinfektionsmitteln.



Turn off the CargoMaster.

With a moist cloth and household cleaners / disinfectants.

Spindel regelmäßig mit  
Tuch reinigen und ein-  
fetten.

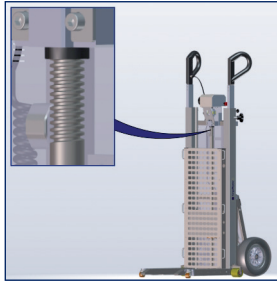

Clean spindle regularly  
with a cloth and grease it.



## 6.6 Entsorgung

Ihr CargoMaster und dessen Akku-Pack sind langlebige Produkte. Nach Ablauf der natürlichen Lebensdauer können Sie diese Komponenten an die AAT Alber Antriebstechnik GmbH zur Entsorgung zurückgeben.



Das Elektro- und Elektronikgeräte Gesetz (ElektroG) ist zum 24.03.2005 in Kraft getreten und regelt die Rücknahme und Entsorgung von elektrischen und elektronischen Altgeräten.

Gemäß der Hinweise des Bundesministerium für Umwelt (BMU) zur Anwendung des ElektroG gilt der CargoMaster als Transportmittel und fällt damit nicht unter die Kategorie der im ElektroG §2 Abs. 1 Satz 1 genannten Geräte (Verweis auf die Richtlinie des Europäischen Parlaments (2002/96/EG)).

## 6.6 Recycling

The CargoMaster and its battery pack are products of long durability. However, if your CargoMaster is old and has reached the end of its lifespan you may return its components to AAT Alber Antriebstechnik GmbH to be recycled.

A new law concerning electric and electronic devices (ElektroG) has been passed on March 24, 2005 regulating the taking back and recycling of old electric and electronic devices.

According to the Federal Ministry for the Environment (German BMU) the CargoMaster is considered a means of transportation and does not fall under this law concerning the recycling of old electric or electronic devices (ElektroG, §2 paragraph 1 sentence 1 (cross reference, Guideline of the European Parliament 2002/96/EG)).

## 7 Fehlerzustände Problemlösungen

## und 7 Malfunction and trouble shooting

### 7.1 Fehlerzustände

### 7.1 Malfunction

#### LED Stufenzähler

CargoMaster einschalten.

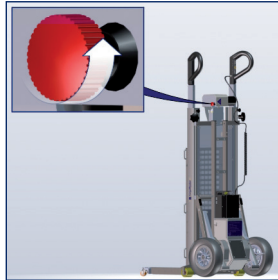

#### LED step counter

Turn on the CargoMaster.

LED Stufenzähler blinkt.

» Warnton 15 Sekunden -  
CargoMaster durch den  
Hersteller warten!

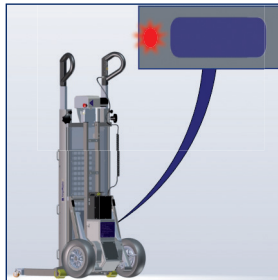

LED step counter blinks.

» Warning signal of 15  
seconds - have Cargo-  
Master checked by the  
manufacturer!

**LED**

CargoMaster einschalten.

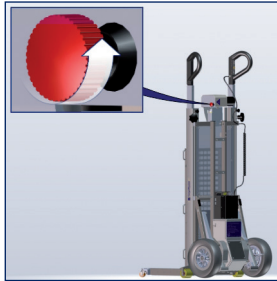
**LED**

Turn on the CargoMaster.

LED blinkt.

» Fehlerzustände beachten!

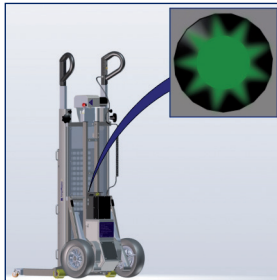

LED blinking.

» Follow malfunction!

CargoMaster ausschalten.

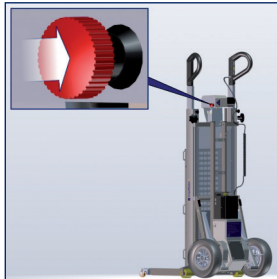

Turn off the CargoMaster.

CargoMaster einschalten.

- » LED blinkt - Hersteller oder autorisiertes Personal verständigen!

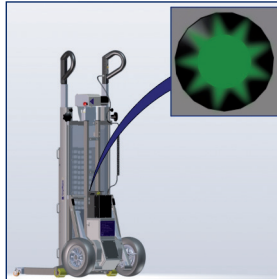

Turn on the CargoMaster.

- » LED is blinking - Contact the manufacturer or the authorized personnel!

### Fehlerzustände

LED blinkt	Fehlerzustand
1x	Überlastet
2x	Unterspannung, Akku-Pack leer
3x	Überspannung
4x	Geschwindigkeitsregler, AUF/AB-Schalter, Steckkontakte oder Zuleitung defekt
5x	elektromagnetische Bremse defekt
6x	Fehler Elektronik

### Malfunction

LED blinking	Malfunction
1x	Overloaded
2x	Undervoltage, battery pack empty
3x	Overvoltage
4x	Speed control, UP/DOWN switch, plug-in contacts or supply line are defective
5x	defective electromagnetic brake
6x	Malfunction electronics

# D

## 7.2 Problemlösungen

<b>Problem</b>	<b>Prüfung und eventuelle Problemlösung</b>
CargoMaster lässt sich nicht einschalten	Spiralkabel-Stecker eingesteckt und arretiert? Nein: aufstecken und arretieren.
	Akku-Pack leer? Ja: Akku-Pack laden.
	Problem noch vorhanden? Ja: Hersteller oder autorisiertes Personal verständigen.
CargoMaster fährt nicht	Hersteller oder autorisiertes Personal verständigen.
Akku-Pack lässt sich nicht laden	Hersteller oder autorisiertes Personal verständigen.

## 7.2 Trouble shooting

problem	check and potential solution
CargoMaster cannot be turned on	Is the helix cable put in and locked? No: Put helix cable into its socket and lock it.
	Is the battery pack empty? Yes: Charge the battery pack.
	Is the problem still present? Yes: Contact the manufacturer or the authorized personnel.
CargoMaster does not drive	Contact the manufacturer or the authorized personnel.
Battery pack don't charge	Contact the manufacturer or the authorized personnel.

## 8 Garantie und Haftung

### 8.1 Garantie

AAT Alber Antriebstechnik GmbH übernimmt für den CargoMaster (mit Ausnahme der Blei-Akkus) und allen Zubehörteilen, für den Zeitraum von einem Jahr ab Empfangsdatum die Garantie, dass diese frei von Material- und Verarbeitungsfehlern sind.

Für Blei-Akkus - deren ordnungsgemäße Pflege vorausgesetzt - übernimmt die AAT Alber Antriebstechnik GmbH die Garantie für den Zeitraum von einem halben Jahr ab Empfangsdatum.

Die Garantie auf den CargoMaster erstreckt sich nicht auf Fehler, welche zurückzuführen sind auf:

- » Schäden, die infolge übermäßiger Beanspruchung auftreten.
- » Schäden, die sich infolge unachtsamer Behandlung ergeben.
- » gewaltsame Beschädigungen.
- » natürliche Verschleißteile (Bremsbeläge, Gleitschutz, Steigfüße, Zurrurt).
- » unsachgemäße oder unzureichende Wartung durch den Kunden.
- » unberechtigte bauliche Veränderungen oder nicht bestimmungsgemäßen Gebrauch des CargoMaster oder der Zubehörteile.
- » Nutzung des CargoMaster über die max. Hebeleistung hinaus.
- » unsachgemäßes Laden der Blei-Akkus.

## 8 Warranty and liability

### 8.1 Warranty

AAT Alber Antriebstechnik GmbH grants a warranty of one years for the CargoMaster including all its accessory parts (with the exception of the sealed lead acid batteries). The warranty begins at the date of purchase and covers failure of material and errors in manufacturing.

For the sealed lead acid batteries, always assuming correct maintenance, AAT Alber Antriebstechnik GmbH grants a warranty of a half year from the date of purchase.

The warranty becomes void concerning defects or damage which are the result of the following:

- » damage due to excessive strain.
- » damage due to improper handling.
- » violent damage.
- » natural wear and tear (brake lining, gliding strip, climbers, safety belt).
- » improper and insufficient maintenance.
- » unauthorized constructional changes or inappropriate use of the CargoMaster or its accessories.
- » using the CargoMaster exceeding the max. lifting capacity.
- » improper charging of the sealed lead acid batteries.

## 8.2 Haftung

AAT Alber Antriebstechnik GmbH ist als Hersteller des CargoMaster nicht verantwortlich für eventuell auftretende Schäden, wenn:

- » CargoMaster unsachgemäß gehandhabt wurde.
- » Reparaturen, Montagen oder andere Arbeiten von nicht autorisierten Personen durchgeführt wurden.
- » CargoMaster nicht entsprechend der Bedienungsanleitung benutzt wurde.
- » fremde Teile angebaut bzw. mit dem CargoMaster verbunden wurden.
- » Teile des CargoMaster abmontiert wurden.
- » CargoMaster über die max. Hebeleistung hinaus belastet wurde (z.B. verzogene Achsen, Rahmen oder Handgriffe).
- » Minderjährige den CargoMaster ohne Aufsicht betreiben (ausgenommen Jugendliche ab 16 Jahre, die unter Aufsicht ausgebildet wurden).
- » CargoMaster mit ungenügender Akkuladung betrieben wurde.
- » CargoMaster C400 nicht regelmäßig (wenn 100.000 Stufen erreicht) durch den Hersteller gewartet wurde.

## 8.2 Liability

The manufacturer AAT Alber Antriebstechnik GmbH, is neither liable nor responsible for potential damage of the CargoMaster in case of:

- » improper handling of the CargoMaster.
- » repairs, fittings or other works performed on the CargoMaster by unauthorized personnel.
- » operation not in accordance with the user's manual.
- » extraneous parts added or connected to the CargoMaster.
- » parts removed from the CargoMaster.
- » operation exceeding the max. lifting capacity.
- » persons under age use the CargoMaster (except for those by minor of 16 and above only under supervision).
- » operation of the CargoMaster with insufficiently charged batteries.
- » CargoMaster not having being checked (after 100.000 steps) by the manufacturer.



D

GB

Notizen:

Notes:

77

D

GB

Notizen:

Notes:

78

D

GB

Notizen:

Notes:

79



Ideen bewegen mehr