

Sistema de superación de escaleras

S-max sella · 160 kg

Manual original de instrucciones

E



Ideen bewegen mehr



Declaración de conformidad CE

La empresa AAT Alber Antriebstechnik GmbH declara que los productos del sistema de superación de escaleras *s-max sella* se han desarrollado y fabricado según la normativa pertinente de las Directrices de la CE 93/42/EG, 2007/47/EG y 2006/42/EG.

En caso de modificación del aparato arriba descrito sin permiso de la empresa AAT Alber Antriebstechnik GmbH, la presente declaración pierde su validez.



Firma del fabricante:

Markus Alber
Socio gerente
AAT Alber Antriebstechnik GmbH



El sistema trepador de escaleras *s-max sella* se ha examinado en la Oficina de Prueba y Certificación de la Universidad Técnica de Berlín y se ha probado con éxito según el borrador de norma para vehículos de escalera ISO 7176-23 y la DIN EN 12182.



AAT Alber Antriebstechnik GmbH
Postfach 10 05 60 · D-72426 Albstadt
Tel.: 0 74 31 - 12 95 0 · Fax.: 0 74 31 - 12 95 35
info@aat-online.de · www.aat-online.de

Índice

	Declaración de conformidad CE	2
	Índice	3
1	Generalidades	5
1.1	Utilización del manual de instrucciones	5
1.2	Formación	5
1.3	Mantenimiento y cuidados	5
1.4	Garantía y responsabilidad	5
2	Descripción del producto	6
2.1	Utilización según la norma	6
2.2	Vista general del aparato	7
2.3	Datos técnicos	8
2.4	Esquema de medidas.	9
2.5	Volumen de suministro de serie	10
2.6	Accesorios opcionales	10
3	Montaje del s-max sella	11
3.1	Unidad de agarre / asiento	11
3.2	Montaje del paquete de acumuladores.	12
3.3	Desmontaje del paquete de acumuladores	12
3.4	Despliegue de la unidad de agarre / asiento	13
3.5	Apertura del reposapiés	14
3.6	Reposabrazos	14
3.7	Ajuste del manillar	14
3.8	Comprobación de funcionamiento.	15
4	Instrucciones de seguridad	16
4.1	Instrucciones especiales para el funcionamiento de marcha	16
4.2	Formación	16
4.3	Frenos de seguridad	16
4.4	Revestimiento del pie de ascenso	17
4.5	Carga	17
4.6	Mantenimiento y cuidados	17
4.7	Estado del pavimento	17
4.8	Carga del acumulador	17
4.9	Mecanismo trepador	17
4.10	Transporte.	17
5	Puesta en marcha.	18
5.1	Capacidad máxima de carga	18
5.2	Paquete de acumuladores	18
5.3	Frenos de seguridad	18
5.4	Ruedas del pie de ascenso	18
5.5	Diodo luminoso y Conmutador de peldaño individual	18



6	Instrucciones de manejo	19
6.1	Unidad de manejo	19
6.2	Conmutador de peldaño individual	20
6.3	Pata trepadora	20
6.4	Frenos de seguridad	21
6.5	Transporte de personas con el s-max sella	22
6.6	Moverse sobre el plano	23
6.7	Ajustar las asas a la altura correcta	23
6.8	Inclinar el sistema trepador	24
6.9	Transporte en un planos inclinados	24
6.10	Subida de escaleras	25
6.11	Bajada de escaleras	28
6.12	Apoyo del s-max sella en la escalera	30
6.13	Plegado de la unidad de agarre / asiento	30
6.14	Transporte	30
6.15	Solucion de problemas	31
7	Accesorios	32
7.1	Paquete de acumuladores	32
7.2	Transformador para vehículos a motor	32
8	Mantenimiento y cuidados	33
8.1	Cambio de usuario	33
8.2	Cargador	33
8.3	Paquete de acumuladores	34
8.4	Fusible eléctrico	37
8.5	Forro de los frenos	38
8.6	Control y sustitución de las ruedas del pie de ascenso	38
8.7	Limpieza	39
8.8	Eliminación	39
9	Garantía y responsabilidad	40
9.1	Garantía	40
9.2	Responsabilidad	40

1 Generalidades

Enhorabuena por la compra de su s-max sella. Este sistema de superación de escaleras se convertirá, en muy poco tiempo, en una ayuda indispensable para el transporte de personas con dificultades de movilidad.

Con el s-max sella puede transportar una personas con toda seguridad y poco esfuerzo, tanto en subida como bajada de escaleras; ni siquiera las escaleras de caracol suponen un problema. También es posible el transporte en planos inclinados. Los frenos de seguridad a ambos lados garantizan la seguridad necesaria. El s-max sella también es adecuado para el transporte en superficie plana; ahorra espacio, es ligero y de fácil manejo.

El s-max sella puede superar escaleras con una altura de peldaño máxima de 22 cm. La altura mínima de peldaño es de 12 cm, independientemente del tipo de escalera (caracol o recta). El ancho de escalera necesario para tramos rectos de escalera, se calcula con el ancho del s-max sella más 10 cm, como mínimo, de libertad de maniobra.

Las dimensiones mínimas de la plataforma en escaleras con forma de U, dependen de factores como la estatura de la persona que lo maneje, etc. El servicio exterior de AAT o su comerciante especializado le asesorarán gustosos.

La pegatina con el número de serie del aparato se encuentra en la gaveta del paquete de acumuladores. Extraiga el paquete de acumuladores y lea el número de serie.



1.1 Utilización del manual de instrucciones

El manual de instrucciones forma parte del volumen de suministro y le proporciona, paso a paso, los conocimientos necesarios para el uso seguro del s-max sella puesto que el manejo de este sistema de superación de escaleras requiere cierta destreza.

Antes de utilizar por primera vez el aparato, lea atentamente el manual de instrucciones y tenga especialmente en cuenta las indicaciones de advertencia y de seguridad. Guarde las instrucciones de seguridad después de su lectura, para un uso posterior.

1.2 Formación

Por motivos de seguridad, el s-max sella sólo debe utilizarlo el personal formado para ello. La instrucción en el manejo forma parte del volumen de suministro y la llevará a cabo el comerciante especializado o el servicio exterior de AAT.

- ☞ En cualquier caso, lea atentamente el manual de instrucciones antes de la primera utilización y tenga especialmente en cuenta las indicaciones de advertencia y seguridad.

1.3 Mantenimiento y cuidado

Entre los cuidados principales está la carga de las baterías de acumuladores de plomo. Están incluidas en el paquete de acumuladores y deben cargarse después de cada uso. Por lo demás su s-max sella precisa poco mantenimiento y necesita pocos cuidados especiales. En el capítulo 8 encontrará indicaciones más detalladas sobre este tema.

1.4 Garantía y Responsabilidad

No asumimos ninguna responsabilidad en caso de daños producidos por no cumplir las indicaciones del manual de instrucciones (véase una aclaración más detallada en el capítulo 9).

2 Descripción del producto

2.1 Utilización según la norma

Utilice el sistema de superación de escaleras s-max sella exclusivamente para el transporte de personas.

Dichas personas deberían poder sentarse de forma autónoma; en el caso contrario, se deberá utilizar un cinturón de seguridad de dos puntos. La empresa AAT Alber Antriebstechnik GmbH ofrece los cinturones de seguridad de dos puntos como accesorio.

Por favor, tenga en cuenta que, para evitar lesiones, los brazos de la persona transportada no deben sobresalir de los reposabrazos.

- ☞ Por motivos de seguridad, el sistema de superación de escaleras s-max sella no debe utilizarse en escaleras mecánicas ni cintas transportadoras!
- ☞ Queda terminantemente prohibido el transporte de mercancías sueltas!
- ☞ Por motivos de seguridad, el s-max sella sólo deben utilizarlo personas instruidas para ello. Por tanto, nunca deje el s-max sella sin vigilancia.
- ☞ Por diversos aspectos de seguridad no exponga el s-max sella a posibles resbalamientos o una disminución de la eficacia de freno, con lluvia, humedad, nieve o hielo.
- ☞ Por motivos de seguridad, el s-max sella sólo debe ser utilizado por personas instruidas para ello que sean capaces, tanto física como intelectualmente, de manejar el aparato en cualquier situación de uso.



Superación de escaleras



Transporte en plano inclinado



Transporte en plano

2.2 Vista general del aparato

Unidad de agarre / asiento para silla

- 1 = Unidad de manejo
- 2 = Manillar
- 3 = Botón de bloqueo para la regulación transversal (manillar)
- 4 = Botón de bloqueo para la regulación de la altura (manillar)
- 5 = Tubo vertical
- 6 = Manilla de desbloqueo (plegado de la unidad de agarre/asiento)
- 7 = Botón de bloqueo para el tubo vertical
- 8 = Botón de desbloqueo (despliegue de la unidad de agarre/asiento)



Unidad trepadora

- 9 = Paquete de acumuladores
- 10 = Rueda motriz con freno de seguridad (a ambos lados)
- 11 = Pata trepadora
- 12 = Freno de seguridad
- 13 = Diodo luminoso y Conmutador de peldaño individual

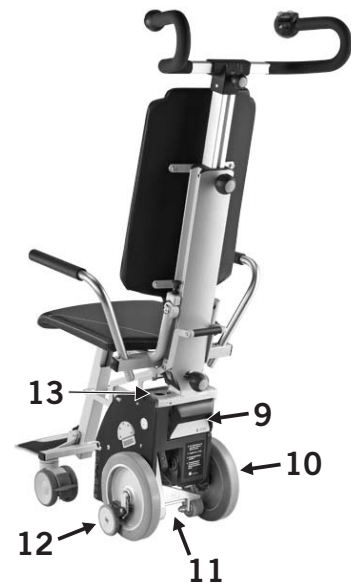

Unidad de agarre / asiento para silla

- 14 = Reposabrazos (desmontable)
- 15 = Rodillo de dirección con bloqueo de rueda
- 16 = Reposapiés (desmontable)
- 17 = Botón para el ajuste de la altura (reposapiés)



2.3 Datos Técnicos

Dimensiones	<p>Altura: mín. 1200 mm, máx. 1650 mm Ancho: Manillar = 520, Unidad trepadora = 370 mm, Total = 530 mm Profundidad: Manillar = 230 mm, Unidad trepadora = 320 mm, Total = 670 mm</p>
Peso propio	<p>Unidad trepadora = 16,9 kg Unidad de agarre / asiento = 14,8 kg Paquete de acumuladores = 3,0 kg Los dos reposabrazos = 1,2 kg Cargador = 0,2 kg Peso total = 36,1 kg</p>
Peso máximo permitido	195 kg
Peso máximo de personas	160 kg
Velocidad de ascenso	8 - 23 peldaños / minuto, regulable de modo continuo
Autonomía de batería con una carga media de 75 kg	aprox. 15 pisos (225 escalones)
Autonomía de batería con carga máxima	aprox. 9 pisos (135 escalones)
Altura máxima de peldaño	22 cm
Acumuladores	2 x 12 V / 3,3 Ah (estanco al gas)
Motor de corriente continua	24 V / 275 W
Datos sobre ruidos	El nivel de presión acústica de clase A del aparato alcanza normalmente un valor por debajo de 70 dB (A)
Temperatura de almacenaje / funcionamiento : aparato	0° C hasta + 60° C / -30° C hasta +50° C
Temperatura de almacenaje / funcionamiento : acumulador	0° C hasta + 60° C / -30° C hasta +50° C
Datos sobre vibración	El valor efectivo ponderado de la aceleración a la que están expuestos los miembros superiores del cuerpo están normalmente por debajo de 2,5m/s ²

2.4 Esquema de medidas

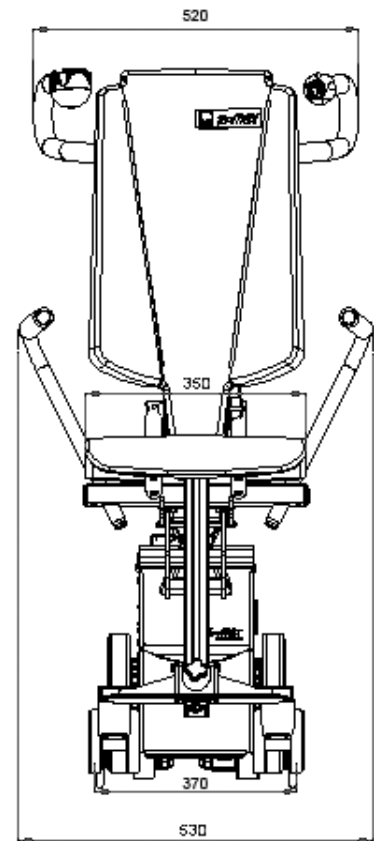
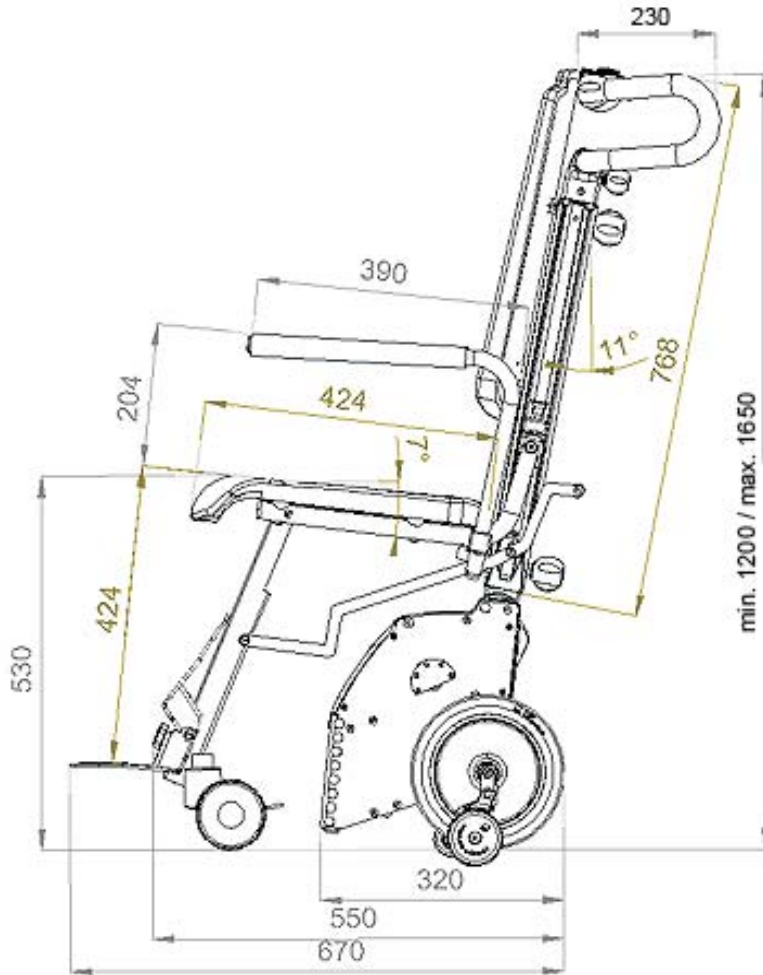

2.5 Volumen de suministro de serie

1 = Cargador

2 = Paquete de acumuladores

3 = Unidad de agarre / asiento para s-max sella

4 = Unidad trepadora



2.6 Accesorios opcionales

1 = Reposacabezas

2 = Transformador de corriente para vehículos a motor

3 = Reposabrazos extendido

4 = Cinturón de tirantes incluido cinturón de dos puntos

5 = Cinturón de dos puntos

6 = Ampliación de la altura de ascensión



3 Montaje del s-max sella

Con un par de manipulaciones puede montar rápidamente el s-max sella y volverlo a desmontar. El montaje se lleva a cabo mediante diferentes fijaciones y botones de bloqueo.

3.1 Unidad de agarre / asiento

- ☞ La unidad de agarre debe estar paralela a la caja del motor.
- ☞ La unidad de agarre se debe insertar por establecimientos autorizados por la firma AAT, por la firma AAT, ó por el servicio exterior de la firma AAT.

Una la unidad de agarre / asiento con la unidad trepadora.

Para ello, introduzca el tubo vertical ❶ de la unidad de agarre / asiento (con la superficie de asiento hacia delante) en el alojamiento ❷ de la unidad trepadora.

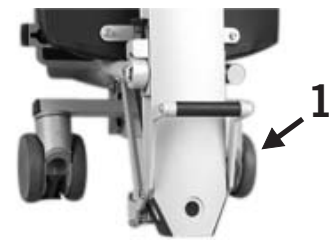
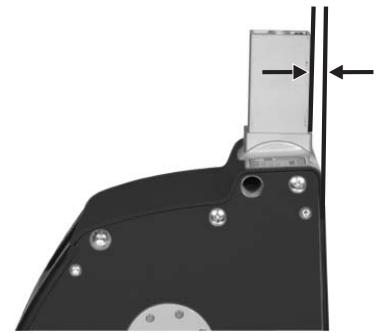

La conexión eléctrica se establece mediante la conexión sub-D de 9 polos ❸ del alojamiento de la unidad trepadora.

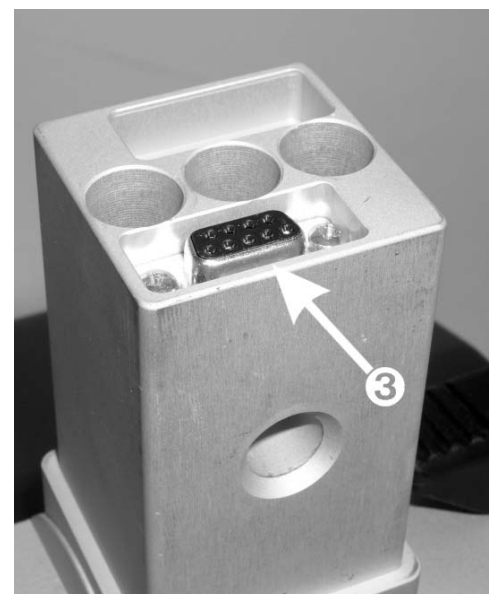

Bloquee la unión con el botón de bloqueo ❶.

- ☞ Compruebe siempre que la unidad de agarre está correctamente unida a la unidad trepadora.
- ☞ Una sólo la unidad de agarre / asiento a la unidad trepadora cuando ambas estén limpias y secas. En caso de humedad o suciedad las unidades nunca deben ensamblarse.
- ☞ Seque y limpie el enchufe sub-D con un trapo de limpieza corriente.
- ☞ No debe conectar ningún otro aparato al enchufe sub-D. Esto podría ocasionar la destrucción del s-max sella o de otros aparatos eléctricos.

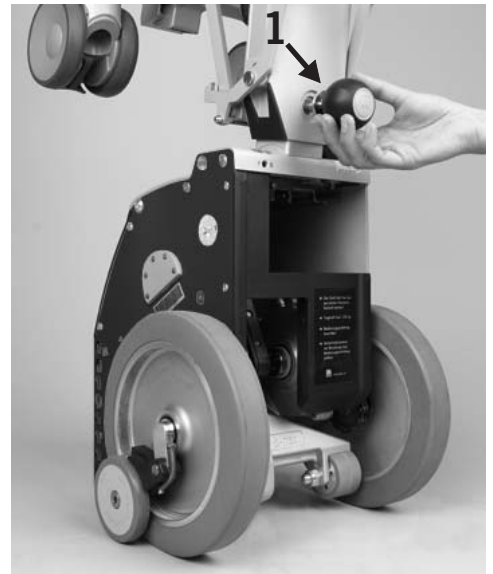

3.2 Montaje del paquete de acumuladores

Deslice el paquete de acumuladores ❷ en la unidad trepadora; la conexión se enclava automáticamente.

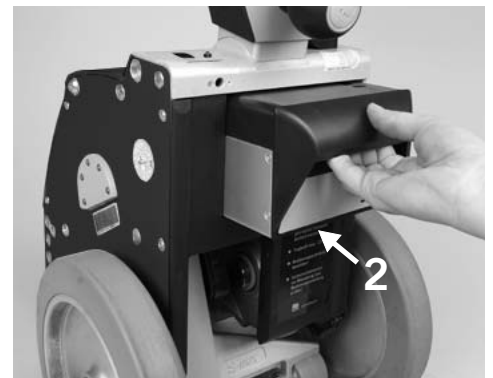

3.3 Desmontaje del paquete de acumuladores

Presione la palanca de desbloqueo ❸ en la unidad trepadora hacia abajo y extraiga el paquete de acumuladores.



3.4 Despliegue de la unidad de agarre / asiento

1. Presione el cojín de asiento contra el cojín para la espalda ❶.
2. Simultáneamente tire del botón de desbloqueo hacia arriba ❷.
3. Despliegue ahora la unidad de asiento hacia abajo.

☞ Se debe oír como engatilla la unidad de asiento!

Para plegar el s-max sella de nuevo, tenga en cuenta las indicaciones en el capítulo 6.13.

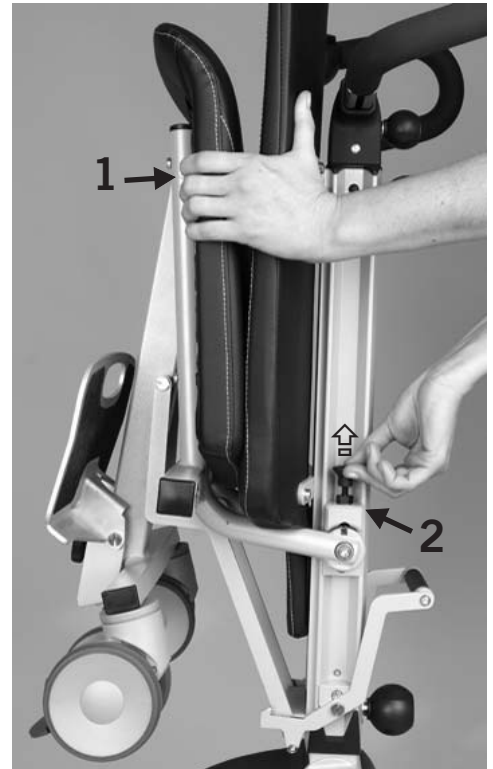

Consejo:

Presione la unidad de asiento hacia abajo para que engatille correctamente!



3.5 Apertura del reposapiés

Despliegue el reposapiés para el transporte de personas.



3.6 Reposabrazos

Colocar los reposabrazos a ambos lados.

- ☞ Compruebe siempre que los reposabrazos están correctamente fijados.



3.7 Ajuste del manillar

3.7.1 Ajuste de la altura del manillar

Suelte el botón de bloqueo ❶ (en sentido contrario a las agujas del reloj) y tire del manillar hasta alcanzar la altura adecuada (altura de los hombros como máximo). Vuelva a girar el botón de bloqueo hasta que quede fijo.

- ☞ Compruebe siempre que el manillar está bien fijado.
- ☞ Regule el manillar sólo según las indicaciones (ver imagen).



Atención: peligro de aplastamiento en la abertura ranurada!!!

3.7.2 Manillar – ajuste transversal

En escaleras muy estrechas o en escaleras de caracol puede ocurrir que el manillar choque contra la pared. Antes del transporte en este tipo de escaleras, puede colocar el manillar en posición transversal.

Suelte la rueda de fijación 2 (en el sentido contrario a las agujas del reloj) y desplace el manillar en la dirección deseada. Después vuelva a apretar fuerte la rueda de fijación.

- ☞ Compruebe siempre que el manillar está bien fijado.

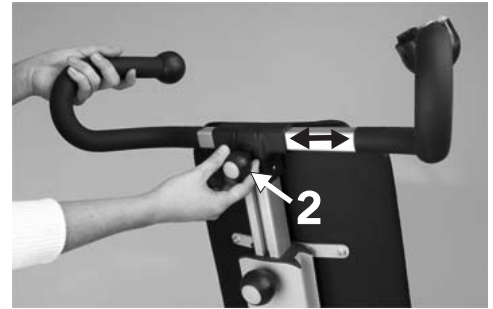

3.8 Comprobación de las funciones

- ☞ Compruebe, antes de cada utilización, el freno de seguridad (véase capítulo 6.4 y 8.5)!
- ☞ Compruebe la capacidad de frenado de los frenos de seguridad, como se describe en el capítulo 6.4.1 y 6.4.2!
- ☞ Controle las funciones electrónicas del aparato antes de cada uso (véase capítulo 6.10 y 6.11)!
- ☞ Compruebe regularmente si los revestimientos de la pata trepadora están en buen estado (véase capítulo 8.6)
- ☞ Tenga en cuenta que el paquete de acumuladores debe estar cargado antes de cada uso!

4 Instrucciones de seguridad

- ☞ Para una utilización segura, es importante que cumpla estrictamente las advertencias e indicaciones, así como las etiquetas de advertencia e indicación en el s-max sella.

4.1 Instrucciones especiales de funcionamiento: Por motivos de seguridad, el sistema de superación de escaleras s-max sella no debe utilizarse en escaleras mecánicas o cintas transportadoras!

4.1.1 Influencia en el medio ambiente EMV: La compatibilidad electromagnética (EMV) se entiende como la capacidad de un dispositivo eléctrico de funcionar adecuadamente en un entorno electromagnético sin influir, de modo inadmisiblemente, en dicho entorno o en otros dispositivos.

- ☞ Controle de todos modos antes de cada utilización las funciones electrónicas del aparato. Esto es especialmente importante si hay antenas de radio, etc., en las inmediaciones.
- ☞ Tenga en cuenta que el s-max sella puede causar interferencias en los campos magnéticos de otros aparatos electrónicos sensibles (por ejemplo dispositivos antirrobo en grandes almacenes). La conexión de otros aparatos también puede producir interferencias.
- ☞ Tenga en cuenta que no debe utilizar el s-max sella cerca de aparatos médicos con un potencial de riesgo alto o/y mantenimiento de funciones vitales u otros aparatos de diagnóstico.

4.1.2 Influencias climáticas: Para garantizar la correcta función, se recomienda no exponer el s-max sella a heladas prolongadas. En caso de que sea inevitable, mantenga el s-max sella al menos una hora antes de su utilización en un entorno sin heladas.

4.2 Formación: El s-max sella sólo debe ser utilizado por personas formadas para ello. Además, dichas personas deben ser capaces de levantar aprox. 1/3 de su propio peso. Los menores de edad no pueden trabajar con el s-max sella, excepto los jóvenes de más de 16 años que hayan sido instruidos bajo vigilancia. Para su uso se debe llevar calzado que no resbale.

4.3 Frenos de seguridad: Compruebe, antes de cada utilización, los frenos de seguridad (véase capítulo 6.4 y 8.5). En cada freno se produce inevitablemente un desgaste. Los frenos de seguridad y especialmente las superficies bordeadas del tambor de freno ❶ deben limpiarse todas las semanas con alcohol para garantizar una óptima eficacia de frenado.

- ☞ No fume nunca durante la limpieza y mantenga el aparato alejado de una funete de calor.
- ☞ Tenga en cuenta las instrucciones del fabricante antes de limpieza.
- ☞ No utilice nunca agua jabonosa o un producto de limpieza graso para la limpieza de los frenos de seguridad.

Después de cada limpieza se deben comprobar los frenos de seguridad según se describe en el capítulo 6.4.

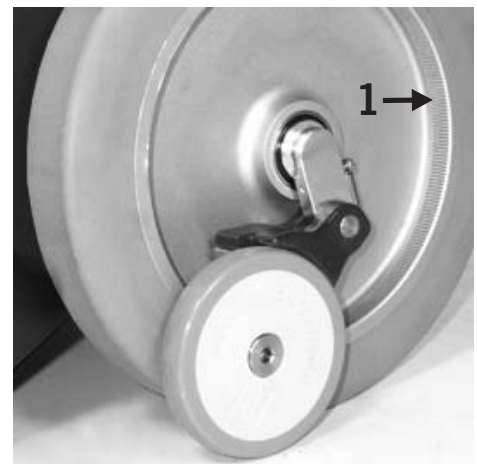

4.4 Revestimiento del pie de ascenso: Compruebe regularmente que el revestimiento de las ruedas del pie de ascenso no está deteriorado (véase el capítulo 5.4 y 8.6)

4.5 Carga: La carga máxima permitida de 195 kg y la carga máxima de personas 160 kg no debe ser permitida (véase el capítulo 5.1).

 Está prohibido el transporte de mercancías sueltas con el s-max sella!

4.6 Mantenimiento y cuidados: Tenga en cuenta que el paquete de acumuladores se debe cargar después de cada uso. En caso de una parada prolongada, por favor desconecte el s-max sella.

En caso de bloqueo de los elementos de trabajo desconecte inmediatamente el s-max sella.

 Las reparaciones sólo las deben llevar a cabo el fabricante o un comerciante autorizado. Utilice sólo los repuestos originales de AAT.

Tenga en cuenta las indicaciones detalladas de mantenimiento y cuidados del capítulo 8.

4.7 Estado del pavimento: Por favor, utilice caminos donde no haya peligro de resbalón o tropiezo. Evite el uso en moquetas en mal estado, nieve, hielo, etc.

 El s-max sella no se debe utilizar con humedad.

4.7.1 Características del entorno: A pesar de que se ha comprobado la tolerancia electromagnética del s-max sella, debe comprobar las funciones electrónicas antes de cada utilización. Esto es especialmente importante si se encuentra cerca de antenas de radio, etc.

4.8 Carga del acumulador: El s-max sella sólo se debe utilizar con el acumulador lleno. Dos parpadeos del diodo luminoso (que se repiten cada 2,5 s) indican que los acumuladores se vacían y que se corta el accionamiento. En este caso hay que desconectar y volver a conectar el aparato. Con el resto de la carga del acumulador, una persona puede ser trasladada con seguridad hacia abajo, pues al descender se realimenta corriente eléctrica a los acumuladores. De este modo, la posibilidad de superar escalones en descenso es ilimitada.

4.9 Mecanismo trepador: La pata trepadora está, en su mayor parte, cubierta por la carcasa. Durante el proceso de trepado, tenga cuidado, de todos modos, de no introducir manos o pies en la zona en rotación. Mantenga siempre la distancia de seguridad suficiente.

4.10 Transporte:

 Sujete la unidad trepadora por el hueco de agarre y el asa del paquete de acumuladores!

 Apague siempre el s-max sella para el transporte!

 Ancle su s-max sella para viajes en vehículos de motor según las estipulaciones y los reglamentos legales vigentes.

5 Puesta en marcha

5.1 Capacidad máxima de carga

Observe que la carga máxima para personas 160 kg no sea superada.

5.2 Paquete de acumuladores

Es imprescindible que cargue completamente antes de la primera utilización las baterías de acumuladores de plomo del paquete de acumuladores ❶ (véanse al respecto indicaciones más detalladas en el capítulo 8.3).

5.3 Frenos de seguridad

Controle, antes de cada utilización, los frenos de seguridad ❷ en ambas ruedas.

Encontrará indicaciones más detalladas en el capítulo 6.4.

5.4 Ruedas del pie de ascenso

Compruebe regularmente que el revestimiento de las ruedas de ambos pies de ascenso ❸ no está deteriorado.

Encontrará aclaraciones en el capítulo 8.6.

5.5 Diodo luminoso y Conmutador de peldaño individual

Tras la conexión, el diodo luminoso ❹ debe permanecer continuamente encendido. El parpadeo del LED significa que el sistema electrónico de vigilancia ha detectado un fallo.

Vea las explicaciones al respecto en el capítulo 6.1.5

El escalon individual se puede conectar / desconectar con el conmutador de peldaño individual ❹ .



6 Instrucciones de manejo

Antes de comenzar con las instrucciones de manejo propiamente dichas, queremos presentarle los principales componentes.

6.1 Unidad de manejo

La unidad de manejo se encuentra en el manillar derecho y está provista de un interruptor de SUBIDA/BAJADA ❶, un regulador de la velocidad ❷, un chip de seguridad para el bloqueo de inmovilización ❸ y un interruptor ENCENDIDO/APAGADO ❹.



☞ Se puede suministrar una unidad de manejo para el manillar izquierdo con coste adicional.

6.1.1 Interruptor ENCENDIDO/APAGADO

Durante una parada prolongada, el s-max sella debe desconectarse con el interruptor ENCENDIDO/APAGADO.

☞ El s-max sella dispone de una electrónica de desconexión; cuando está encendido y no se utiliza durante 5 minutos, la electrónica de desconexión desconecta el aparato automáticamente. En este caso solo podrá volver a utilizar el aparato si vuelve a pulsar el interruptor ENCENDIDO/APAGADO.

6.1.2 Interruptor SUBIDA/BAJADA

Con el interruptor SUBIDA/BAJADA se activa el mecanismo trepador para subida o bajada.

☞ Pulse el interruptor arriba/abajo hasta unos segundos después del encendido!

6.1.3 Regulador de velocidad

Con el regulador de velocidad puede variar la velocidad de subida con progresión continua. Para el primer contacto con el s-max sella elija, por favor, la velocidad más baja.

6.1.4 Chip de seguridad para el bloqueo de inmovilización

El interruptor SUBIDA/BAJADA sólo funciona si se desliza el chip de seguridad para el bloqueo de inmovilización en el alojamiento previsto para ello. Preste atención a que el chip engatille pues sólo en este caso puede el s-max sella funcionar sin fallos.

En el caso de que no se introduzca el chip, el s-max sella puede encenderse pero no puede moverse. Esto permite asegurarse de que no puedan utilizarlo personas extrañas.

6.1.5 Diodo luminoso que indica fallo

Tras la conexión del s-max sella el diodo luminoso verde (véase la imagen en la derecha) empieza a parpadear. Esto significa que el sistema trepador de escaleras está bien y listo para ser usado.

Eventuales estados o situaciones de error se indicarán mediante señales luminosas intermitentes del diodo luminoso; tras una pausa de cada vez tres segundos la señal se repite de forma continua.

En caso de fallo “desconecte” primero el aparato y vuelva a “conectarlo”. En el caso de que el fallo siga señalándose, cargue el acumulador por si fuera por una tensión demasiado baja, en cualquier otro caso, informe a su comerciante especializado.

LED parpadea	Estado erróneo identificado
1 x	Sobrecarga del aparato
2 x	Tensión insuficiente del paquete de acumuladores
3 x	Sobretensión
4 x	Interruptor de ARRIBA/ABAJO o cable de alimentación hacia el interruptor de ARRIBA/ABAJO defectuosos.
5 x	Freno electromagnético defectuoso
6 x	Error electrónico

6.2 Conmutador de peldaño individual

En la unidad trepadora se encuentra un conmutador de peldaño individual ❶. Para practicar y, sobre todo para superar las escaleras de caracol, conecte adicionalmente el conmutador de peldaño individual, posición I (CONECTADO).

Si se pulsa el conmutador ARRIBA / ABAJO, el aparato sólo sube o desciende un peldaño cada vez. El sistema de ascenso – incluso manteniendo pulsado el conmutador de ARRIBA / ABAJO – siempre se para en el lugar correcto y las ruedas portantes siempre se pueden dirigir con tranquilidad al siguiente canto de escalera.



6.3 Pata trepadora

La pata trepadora ❷ se debe retraer completamente mediante el interruptor SUBIDA/BAJADA:

- Para el transporte en plano o en plano inclinado
- Para comprobar los frenos de seguridad
- Al empezar a subir escaleras (subida o bajada)

Para tomar asiento se debe activar el botón Arriba / Abajo y así se queda fijado al suelo. (Ver capítulo 6.5).



6.4 Frenos de seguridad

Ambas ruedas motrices disponen de frenos de seguridad ❶.

- ☞ Compruebe los frenos de seguridad antes de cada utilización.

La eficacia de frenado se puede comprobar de dos formas diferentes, según se describe en los capítulos 6.4.1 y 6.4.2.

6.4.1 Comprobación de la capacidad de frenado necesaria en plano

Pliegue completamente la pata trepadora y vuelque el s-max sella hacia atrás de modo que el tubo vertical ❷ esté en un ángulo de aprox. 45° respecto al suelo.

Si, en esta posición, el s-max sella no se puede mover hacia delante ❸, sino que sólo se desplaza rodando hacia atrás ❹ cuenta con la capacidad de frenado necesaria para un uso seguro del mismo.

- ☞ Si el efecto de frenado no aparece, el s-max sella no se debe utilizar bajo ningún concepto; informe inmediatamente a su comerciante sanitario autorizado por AAT, a la empresa AAT Alber Antriebstechnik GmbH o al servicio exterior de AAT.

- ☞ En caso de que la capacidad de frenado sea unilateral, el s-max sella no debe ser utilizado igualmente; informe inmediatamente a su comerciante sanitario autorizado por AAT, a la empresa AAT Alber Antriebstechnik GmbH o al servicio exterior de AAT.

6.4.2 Comprobación de la capacidad de frenado necesaria en el borde superior de la escalera

- ☞ No realice esta prueba cuando una persona se encuentre en la silla.

Pliegue completamente la pata trepadora y vuelque el s-max sella hacia atrás de modo que el tubo vertical ❷ esté en un ángulo de aprox. 45° respecto al suelo.

Avance en esta posición inclinada hacia atrás, sin pasajero, hacia delante hasta el borde superior de la escalera. En caso de que el s-max sella no se deje empujar más allá del borde superior de la escalera, es que dispone de la capacidad de frenado necesaria para su uso.

- ☞ Si el efecto de frenado no aparece, el s-max sella no se debe utilizar bajo ningún concepto; informe inmediatamente a su comerciante sanitario autorizado por AAT, a la empresa AAT Alber Antriebstechnik GmbH o al servicio exterior de AAT.

- ☞ En caso de que la capacidad de frenado sea unilateral, el s-max sella no debe ser utilizado igualmente; informe inmediatamente a su comerciante sanitario autorizado por AAT, a la empresa AAT Alber Antriebstechnik GmbH o al servicio exterior de AAT.



6.5 Transporte de personas con el s-max sella

Tenga en cuenta que el s-max sella se ha desarrollado para el “manejo por un solo operario” y ha de ser manejado con las dos manos.

- ☞ El s-max sella solo debe ser manejado por una sola persona.
- ☞ Practique el transporte en plano, en plano inclinado y la subida de escaleras con el s-max sella al principio sin pasajero y asegúrese, al practicar, de que no haya personas en el ámbito de peligro del aparato.

Utilice para practicar el modo subida por peldaños (véase el capítulo 6.2). Seleccione, además, la velocidad mínima (véase el capítulo 6.1.3).

- ☞ No se debe superar la capacidad máxima de carga (véase el capítulo 5.1).
- ☞ Por motivos de seguridad, maneje el s-max sella siempre desde atrás y nunca por los lados.

Si va a hacer que se siente un pasajero, debe tener en cuenta los puntos siguientes:

1. Bloquee la rueda del rodillo de dirección ❶.
2. Para que el s-max sella no se mueva al tomar asiento, la pata trepadora debe estar lo suficientemente desplegada como para que pueda apoyarse en el suelo ❷. Para ello encienda el s-max sella y pulse el interruptor SUBIDA/BAJADA en dirección SUBIDA hasta que la pata trepadora quede apoyada en el suelo.
3. Para tomar asiento, los reposabrazos se pueden plegar hacia atrás ❸. Si fuera necesario, se pueden sacar del alojamiento. Por favor, vuelva a colocar los reposabrazos en la posición inicial una vez sentada la persona.
4. Para el transporte de personas, el reposapiés debe estar desplegado (véase el capítulo 3.5). Suelte la tuerca de bloqueo ❹ para ajustar la altura del reposapiés. En caso de necesidad ayude a la persona a colocar los pies en el reposapiés.

- ☞ Compruebe siempre que el reposapiés está bien anclado.



6.6 Transporte en plano

Una vez que el pasajero ha tomado asiento debidamente, puede transportar a la persona con el s-max sella sin ningún problema. Desbloquee primero la rueda del rodillo de dirección. A continuación la pata trepadora debe plegarse por completo.

- ☞ Para superar umbrales, tire de la silla de ruedas con el s-max sella hacia atrás hasta superarlos.



6.7 Ajuste del manillar a la altura adecuada

Antes de subir escaleras o de transportar pasajeros en plano, tire del manillar hasta aproximadamente la altura de sus hombros; para soltar el manillar, gire el botón de bloqueo ❶ en la dirección contraria a las agujas del reloj. A continuación, vuelva a fijar el manillar mediante el botón de bloqueo ❶.

- ☞ Compruebe siempre después de un ajuste, que el manillar está realmente anclado.



6.8 Inclinación del sistema de superación de escaleras

Para subir escaleras el s-max sella debe inclinarse un poco, lo que se puede hacer fácilmente gracias a la ayuda de las patas de trepar.

1. Encienda el s-max sella.
2. A continuación accione el conmutador de Arriba/Abajo hasta que las patas de trepar hayan levantado las ruedas de 1 a 2 Cm como mínimo.
3. Apoye su pie sobre la caja del accionamiento e incline el s-max sella ligeramente hacia usted hasta que el aparato quede equilibrado. En esta posición puede todavía moverse hacia delante.
4. El aparato queda equilibrado cuando no se sienta presión ni tracción en las asas.
5. Para moverse sobre el plano las patas han de abatirse completamente hacia adentro.

Si el s-max sella se inclina demasiado los frenos actúan bloqueando la máquina.



6.9 Transporte en un plano inclinado

Para circular por un plano inclinado, debe ajustar el manillar a la altura adecuada (véanse los capítulos 3.7.1 y 6.7).

Pliegue la pata trepadora completamente e incline ligeramente el s-max sella (véase el capítulo 6.8).

6.9.1 Bajada

Avance hacia delante en dirección al plano inclinado.

En caso de que quiera frenar, incline el s-max sella un poco más hacia atrás para que los frenos de seguridad entren en funcionamiento.

6.9.2 Subida

Circule marcha atrás por el plano inclinado.

En caso de que quiera frenar, incline el s-max sella un poco más hacia atrás para que los frenos de seguridad entren en funcionamiento.



6.10 Subida de escaleras

- ☞ Sólo puede transportar personas con el s-max sella si ha sido instruido y tiene práctica en el manejo del aparato.
- ☞ Practique sin pasajero, con el modo subida por peldaños y con la menor velocidad de trepado!
- ☞ Compruebe, antes del uso, el buen funcionamiento de los frenos de seguridad (véanse los capítulos 6.4 y 8.5).

El proceso de superación se llevará a cabo en poco tiempo y sin problema alguno si sigue las siguientes instrucciones rigurosamente.

Pero antes, otro consejo:

- ☞ Durante todo el proceso de superación mantenga el s-max sella ligeramente inclinado hacia atrás, es decir, mantenga el aparato siempre bajo tracción para que las ruedas puedan apoyarse siempre en el peldaño siguiente.
1. Ajuste el manillar a la altura adecuada (véanse los capítulos 3.7.1 y 6.7).
 2. Conecte el s-max sella mediante el interruptor ENCENDIDO/APAGADO.
 3. En caso necesario, encienda el sistema de peldaño individual (véase el capítulo 6.2).
 4. Con el conmutador Arriba/Abajo tire completamente hacia adentro las patas de trepar (véase el capítulo 6.3)
 5. Incline el s-max sella ligeramente hacia usted (véase el capítulo 6.8).
 6. Acérquese con el s-max sella marcha atrás a la escalera ❶ y suba usted 2 o 3 peldaños ❷.



El aparato se encuentra en la posición inicial para subir la escalera.

- ☞ Tenga cuidado de que ambas ruedas estén apoyadas en el peldaño más bajo ❸.

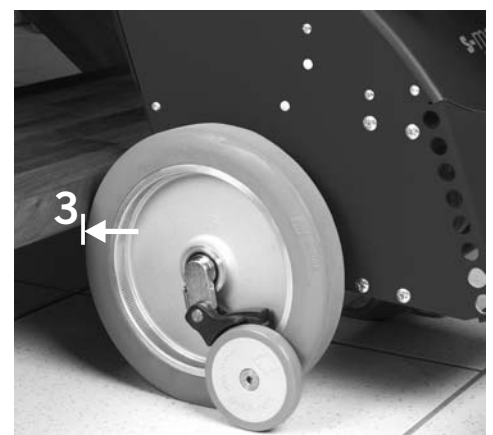

El proceso de superación se lleva a cabo en dos pasos.

7. Pulse el interruptor SUBIDA/BAJADA en dirección SUBIDA y el proceso de superación comienza cuando el accionamiento mueve la pata trepadora hacia abajo.

- ☞ Mantenga el aparato durante todo el proceso de superación bajo tracción; es decir, tire siempre ligeramente del s-max sella hacia atrás, hacia usted.

Cuando la pata trepadora ha llegado al suelo ④, es ésta la que asume la carga de las ruedas y tanto las ruedas como el armazón completo son elevados ⑤.

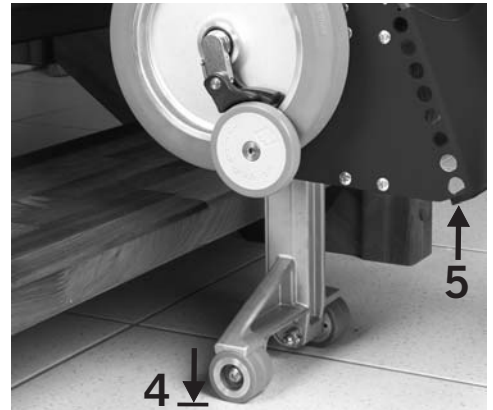

El 1º paso finaliza cuando las ruedas ⑥ se han apoyado en el peldaño inmediatamente superior y la pata trepadora vuelve a asumir la carga ⑦.

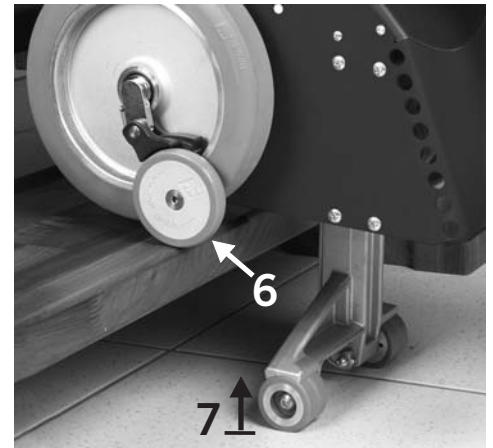

El 2º paso empieza con la retracción de la pata trepadora ❶.

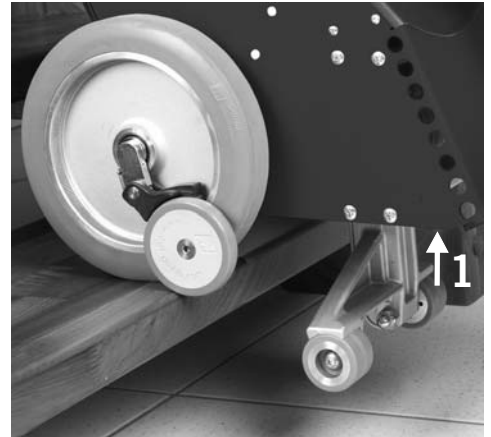

El proceso de superación finaliza cuando la pata trepadora ha alcanzado su posición más alta y ambas ruedas están apoyadas en el peldaño. Ya que el s-max sella está siempre bajo una ligera tracción, rueda automáticamente hasta el siguiente peldaño y alcanza, de este modo, la posición inicial – ambas ruedas están sobre el peldaño ❷.

Si al principio se ha conectado el conmutador de peldaño individual, el proceso de trepar se termina aquí. Para seguir trepando accione el interruptor de ARRIBA/ABAJO en sentido ARRIBA.

El proceso de superación se repite como se describe a partir del punto 7.

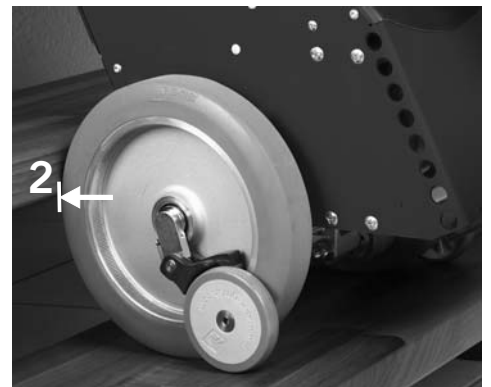

6.11 Bajada de escaleras

- ☞ Sólo puede transportar personas con el s-max sella si ha sido instruido y tiene práctica en el manejo del aparato.
- ☞ Practique sin pasajero, con el modo subida por peldaños y con la menor velocidad de trepado!
- ☞ Compruebe, antes del uso, el buen funcionamiento de los frenos de seguridad (véanse los capítulos 6.4 y 8.5).

El proceso de superación se llevará a cabo en poco tiempo y sin problema alguno si sigue las siguientes instrucciones rigurosamente.

1. Ajuste el manillar a la altura adecuada (véanse los capítulos 3.7.1 y 6.7).
2. Conecte el s-max sella mediante el interruptor ENCENDIDO/APAGADO.
3. En caso necesario, encienda el conmutador de peldaño individual (véase el capítulo 6.2.3).
4. Con el conmutador Arriba/Abajo tire completamente hacia adentro las patas de trepar (véase el capítulo 6.3)
5. Inclíne el s-max sella ligeramente (véase el capítulo 6.8).
6. Avance con el s-max sella hasta el borde de la escalera ❶.

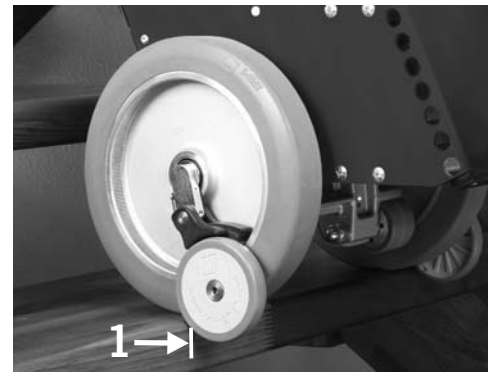

El rodillo tensor ❷ de los frenos de seguridad ❸ impide que el s-max sella baje rodando la escalera.

7. Pulse el interruptor SUBIDA/BAJADA en dirección BAJADA para comenzar con el proceso de bajada.

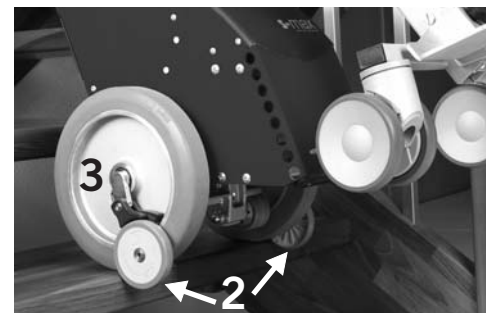

La unidad de accionamiento despliega la pata trepadora hacia abajo ❹ y la sitúa en el siguiente peldaño.

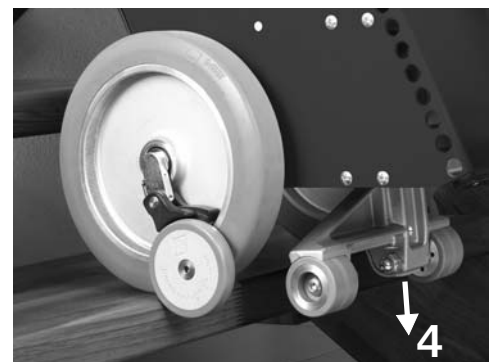

Dado que la pata trepadora se apoya en el peldaño inmediatamente inferior ⑤ y sigue desplegándose, las ruedas motrices y el armazón completo se elevan ligeramente del peldaño y como continuación del proceso, el usuario la mueve escalera hacia abajo.

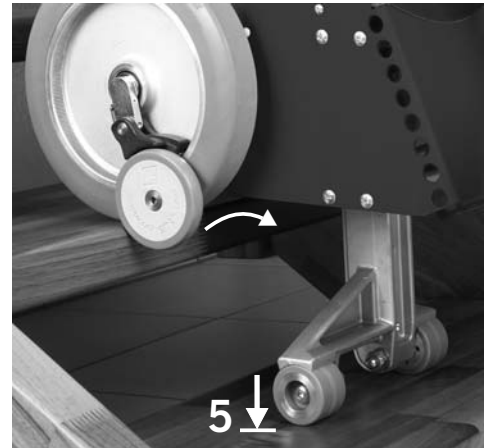

Las ruedas motrices y el armazón se alejan en un primer momento del usuario ⑥ hasta que el aparato, por la retracción de la pata trepadora, empieza a descender ⑦. En este momento se produce una ligera variación de la carga. Notará que el manillar tira ligeramente hacia delante. Contrarréstelo manteniendo el s-max sella más bajo durante un momento.

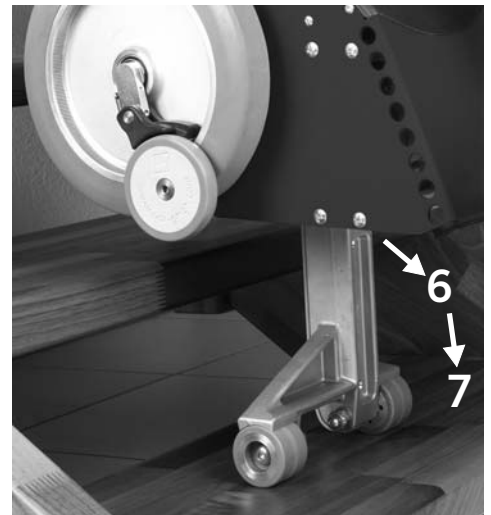

Las ruedas motrices se posicionan en el siguiente peldaño y asumen la carga de la pata trepadora que sigue retrayéndose.

Si se ha conectado el conmutador de peldaño individual, las patas de trepar se encogen hacia dentro la posición superior y el proceso de trepar se termina aquí.

8. Adelante ahora el s-max sella hasta el borde del peldaño ⑧, hasta que los rodillos tensores de los frenos de seguridad ⑨ del s-max sella vuelvan a pararse.

Si se ha conectado el conmutador de peldaño individual, el proceso de trepar sólo continúa cuando se active de nuevo el interruptor de ARRIBA/ABAJO en sentido ABAJO.

El proceso se repite según lo descrito desde el punto 7.

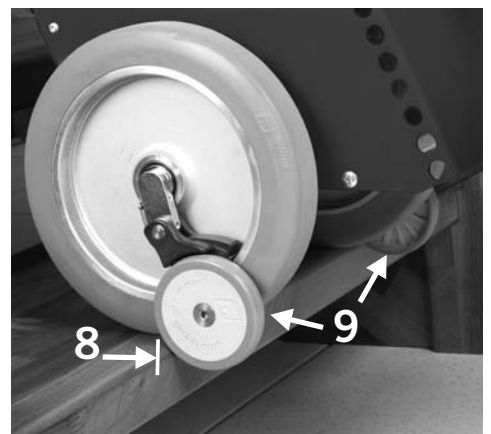

6.12 Apoyo del s-max sella en la escalera

En caso de emergencia, se puede inclinar hacia atrás el s-max sella y apoyar en la escalera. Los frenos de seguridad impiden que ruede.



6.13 Plegado de la unidad de agarre / asiento

Para plegar el s-max sella, proceda como a continuación:

1. Extraiga los reposabrazos (véase el capítulo 3.6)
2. Pliegue hacia arriba el reposapiés (véase el capítulo 3.5)
3. Presione la palanca de desbloqueo ❶ hacia delante (en dirección a la barra vertical) y pliegue la unidad de asiento hacia arriba.
4. Presione el cojín de asiento contra el cojín del respaldo hasta que lo oiga engatillarse.

El s-max sella está preparado para almacenarse ahorrando espacio.



6.14 Transporte

Para el transporte se puede extraer la unidad de agarre / asiento (véase el montaje en el capítulo 3.1).

- ☞ Coja la unidad trepadora por el hueco de agarre y el asa del paquete de acumuladores.
- ☞ Tenga en cuenta el peso de la unidad trepadora de 16,9 kg!
- ☞ Desconecte siempre el s-max sella para el transporte!
- ☞ Preste atención a que el s-max sella esté bien colocado, por ejemplo en el maletero.
- ☞ Los acumuladores estancos al gas utilizados en el s-max sella no se consideran mercancía peligrosa según las estipulaciones especiales IATA A67 y GGVS Rn-nº 2801ª, párrafo 2 y están, por lo tanto, permitidos en los aviones según DOT y IATA.

**6.15 Solucion de problemas**

Si tiene problemas con el accionamiento de s-max sella, observe si estas indicaciones le pueden ayudar.

Problema	Comprobación y solucion posible
s-max sella no se enciende	Esta el cargador enchufado? Si: Comprobar cable cargador.
	Baterias vacias? Si: Baterias recargar.
	Fusibles rotos? Si: cambiar fusibles.
	Si permanece el problema: Contactar distribuidor.
s-max sella no se mueve	Esta el dispositivo de seguridad? Si: contactar distribuidor.
Baterias no se cargan	Contactar distribuidor

El parpadeo de los diodos luminosos indica los posibles estados erróneos (Cap. 6.2.2).

7 Accesorios

7.1 Paquete de acumuladores

En el volumen de suministro del s-max sella se incluyen un paquete de acumuladores con electrónica de carga y un bloqueo de seguridad.

En caso de que el s-max sella se use con mucha frecuencia, es decir, cuando no se disponga de suficiente pausas en su uso para cargar los acumuladores, se recomienda el uso de otros paquetes acumuladores (se pueden suministrar como accesorio). En este caso, hay un paquete de acumuladores en el aparato mientras, al mismo tiempo, el segundo acumulador está cargando.

- ☞ Cuando no utilice el s-max sella, los dos paquetes acumuladores deberían estar siempre conectados al cargador para aumentar su vida útil (véase el capítulo 8.3.2).
- ☞ Utilice exclusivamente el cargador de AAT Alber Antriebstechnik GmbH para cargar los paquetes acumuladores.

7.1.1 Sustitución del paquete de acumuladores

1. Apague el s-max sella con el interruptor de ENCENDER/APAGAR.
2. Empuje hacia abajo la palanca de desbloqueo ❶ situada en la caja del accionamiento y saque el paquete de acumuladores de su alojamiento por su asidero ❷.
3. Introduzca el segundo ya recargado paquete de acumuladores en el alojamiento. Se bloquea automáticamente la unión entre el paquete de acumuladores y la caja del accionamiento.

- ☞ Los acumuladores deben estar conectados constantemente a los cargadores para alargar la duración (Cap. 8.3.2).
- ☞ Utilice siempre para cargar los acumuladores de la firma AAT Alber Antriebstechnik GmbH.



7.2 Transformador para vehículos a motor

Se recomienda el transformador para vehículos a motor, suministrado como accesorio, cuando transporte el s-max sella en vehículos. El transformador de AAT está preparado para una conexión en el sistema de alimentación del vehículo de 12 V. Fracciona la corriente continua 12 V / 24 V y la transforma en corriente alterna de 230 V.

El enchufe del transformador para vehículos a motor ❸ se conecta en el coche, bien al encendedor, o bien a la toma de corriente del sistema de alimentación de a bordo. El enchufe de red del cargador automático se enchufa en el casquillo de estándar europeo de la salida de corriente alterna ❹ de 230 V.

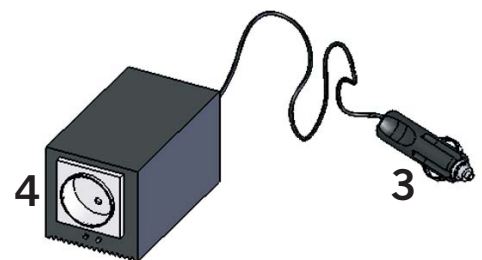

8 Mantenimiento y cuidados

Para la seguridad de las funciones y del accionamiento del s-max sella, aun cuando no esté dañado ni se observe mal funcionamiento, se recomienda una revisión técnica cada 2 años.

- ☞ Por motivos de seguridad, sólo la empresa AAT Alber Antriebstechnik GmbH o un comerciante formado para ello, pueden llevar a cabo tanto la inspección técnica de seguridad como las reparaciones.

El aparato en sí no necesita un mantenimiento especial y - al contrario que los acumuladores - tampoco necesita cuidados especiales, excepto una limpieza ocasional (véase el capítulo 8.7).

8.1 Cambio de usuario

Cuando se produzca un cambio de usuario (restablecimiento del uso) de los aparatos, recomendamos llevar a cabo una inspección técnica de seguridad.

8.2 Cargador

Benutzen Sie zum Laden des Akku-Packs ausschließlich das mitgelieferte Ladegerät von AAT.

8.2.1 Cargador automatico de red

El cargador no necesita ningún cuidado especial. Es parte del volumen de suministro estándar. El enchufe ❶ se introduce en el tomacorriente de la red y la clavija ❷ en la caja del aparato o del paquete de acumuladores.

Con el cargador se cargan las baterías al 100% de su capacidad. El cargador se desconecta automáticamente cuando las baterías se han llenado. Por eso una sobrecarga no es posible.

- ☞ Lea todas las instrucciones del cargador antes de comenzar una carga.
- ☞ Utilice solo cargadores de la firma AAT.
- ☞ Controle el cargador regularmente y manténgalo alejado de aceites, grasas, líquidos agresivos.
- ☞ Reparaciones del cargador solo se pueden realizar a través de la firma AAT o distribuidores autorizados.
- ☞ No modifique el cargador!
- ☞ Aleje cualquier tipo de humedad durante la carga.
- ☞ No remueva el enchufe con las manos mojadas!

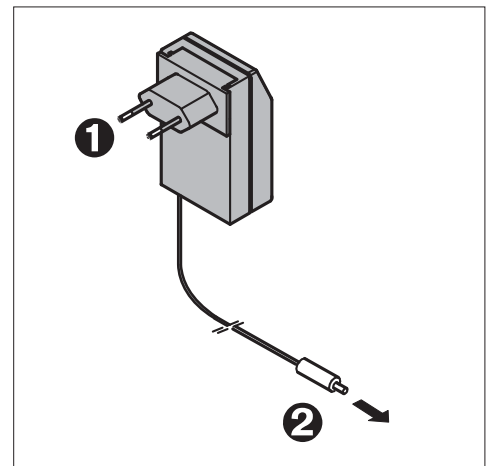

8.2.2 Transformador para vehículos a motor

El transformador de tensión no requiere un mantenimiento o cuidado especial. Controle el transformador de tensión periódicamente y protéjalo contra aceites, grasas, detergentes agresivos, dilución y/o daños causados por cantos agudos.

- ☞ Lea todas las instrucciones del transformador de tensión antes de comenzar una carga.
- ☞ Utilice solo transformador de tensión de la firma AAT!
- ☞ Controle el transformador de tensión regularmente y manténgalo alejado de aceites, grasas, líquidos agresivos.

Reparaciones del transformador de tensión solo se pueden realizar a través de la firma AAT o distribuidores autorizados.

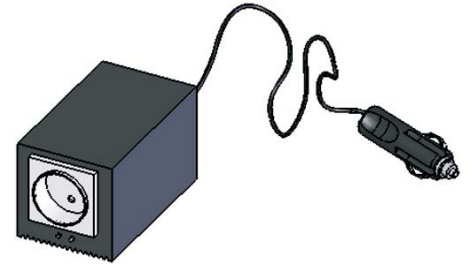

8.3 Paquete de acumuladores

Los acumuladores de plomo contenidos en el paquete de acumuladores se deben cargar después de cada utilización. Los detalles técnicos sobre las baterías de acumuladores de plomo, los encuentra en el capítulo 8.3.1.

El paquete de acumuladores está sujeto a la llamada autodescarga. Por este motivo el paquete de acumuladores debe estar, siempre que sea posible, conectado al cargador de red. Por la automatización que conmuta a conserva de carga una vez finalizada la carga no es posible que se produzca una sobrecarga.

Si su paquete de acumuladores no dispone de toda su capacidad puede deberse a que los paquetes de acumuladores nuevos sólo pueden conseguir la capacidad total tras varios ciclos de carga/descarga.

En el caso de que los acumuladores completamente cargados se vacíen más rápido de lo normal se debe presumiblemente a que están gastados. Haga que un comerciante especializado los revise y en caso de que sea necesario los sustituya.

Consejo:

- ☞ Conecte siempre el s-max sella al cargador cuando vaya a estar parado un período largo - para el mantenimiento de la carga -. Esto no daña los acumuladores; al contrario, aumenta su vida útil.





8.3.1 Acumuladores de plomo

El paquete de acumuladores del s-max sella dispone de baterías de acumuladores de plomo 12 V / 3,3 Ah. Son estancos al gas, no necesitan mantenimiento, recargables y de gran calidad.

Los acumuladores de plomo de su s-max sella se pueden cargar y descargar en cualquier posición. Tienen la misma clasificación de seguridad que las células secas y están permitidas en el transporte aéreo según DOT y IATA.

La vida útil de los acumuladores de plomo depende, principalmente, de los ciclos de carga/descarga; así los acumuladores de plomo pueden, por ejemplo, producir más de 1.000 cargas parciales y más de 200 veces la capacidad total, si se evitan las descargas totales.

Las descargas totales de los acumuladores de plomo no sólo implican una pérdida de capacidad de los mismos si no que acortan su vida útil. Evite, por lo tanto, las descargas totales cargando los acumuladores de plomo siempre que le sea posible!

-  La carga es el cuidado de sus acumuladores de plomo
-  Utilice, para la carga del paquete de acumuladores exclusivamente el cargador de AAT. Dicho cargador se desconecta automáticamente cuando el paquete de acumuladores está cargado; por lo tanto la sobrecarga está descartada.

En el caso de que los acumuladores completamente cargados se vacíen más rápido de lo normal se debe presumiblemente a que están gastados. Haga que un comerciante especializado los revise y en caso de que sea necesario los sustituya.

Los acumuladores gastados pueden llevarse a los lugares específicos para eliminación de baterías donde se proceda a una eliminación competente de los mismos. También puede devolverlos directamente a AAT Alber Antriebs-technik GmbH a través de su comerciante sanitario especializado.

8.3.2 Carga del paquete de acumuladores

- ☞ Antes de comenzar el proceso de carga, lea y cumpla todas las indicaciones y advertencias que se adjuntan con el cargador.
- ☞ Desconecte el s-max sella antes de comenzar el proceso de carga!
- ☞ No utilice nunca un cargador que no sea de AAT Alber Antriebstechnik!
- ☞ No toque nunca el enchufe con las manos mojadas!

El paquete de acumuladores puede cargarse bien montado a través del enchufe del aparato **1**, o bien desmontado ya que dispone de un enchufe **2** separado.

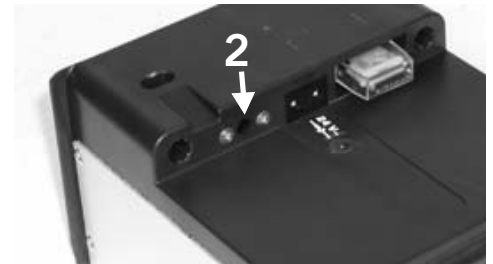

8.3.3 Cargar con el cargador

1. Introduzca el enchufe **4** del cargador en el enchufe del aparato **1** o bien en la clavija hembra de carga del paquete de acumuladores **2**.
2. A continuación introduzca el enchufe **3** del cargador en el enchufe de red y el acumulador empieza a cargar.

Un diodo luminoso (LED) en el cargador indica el estado de funcionamiento.

- ☞ En caso de que se cargue el acumulador montado, el aparato no ejerce ninguna función durante el proceso de carga!

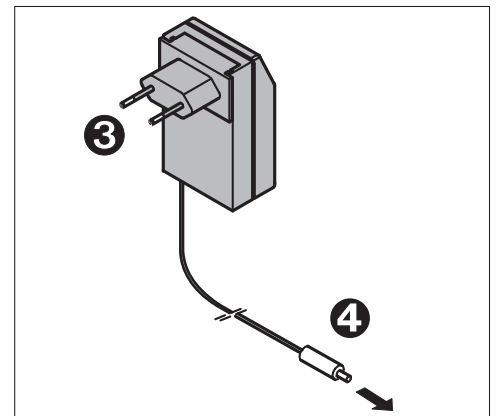

Avisos en el cargador

Cargador	LED se ilumina en naranja	Los acumuladores se están cargando
Cargador	LED se ilumina en verde	Los acumuladores están cargados, carga de mantenimiento

8.3.4 Cargar con el transformador para vehículos a motor

1. Introduzca el enchufe ② del cargador en la clavija hembra de carga del aparato o en la clavija del paquete de acumuladores (véase el capítulo 8.3.2).
2. A continuación introduzca el enchufe ① del cargador en el enchufe ④ de la salida de 230 V del transformador para vehículos de motor.
3. Introduzca el enchufe ③ de la conexión de 12 V en el encendedor.
4. Schalten Sie den Kfz-Spannungswandler mit dem Schalter ein und der Akku wird geladen.

Un diodo luminoso (LED) en el cargador y un vibrador en el transformador señalan el estado de funcionamiento.

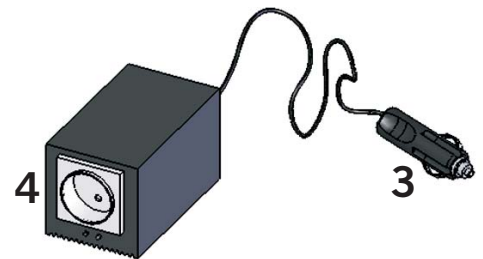
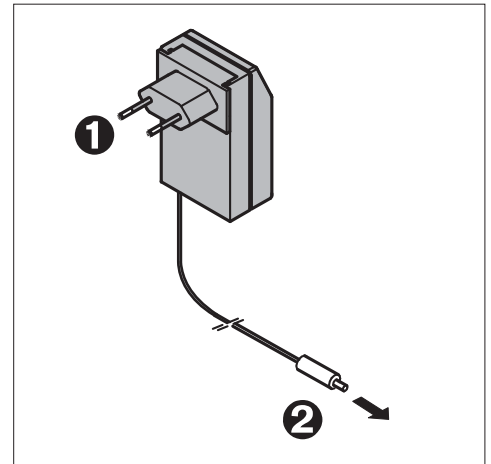

Avisos y señales del cargador y el transformador

Cargador	LED se ilumina en naranja	Los acumuladores se están cargando
Cargador	LED se ilumina en verde	Los acumuladores están cargados, carga de mantenimiento
Transformador	Señal acústica	Tensión de alimentación 12 V demasiado baja

8.4 Fusible eléctrico

En el paquete de acumuladores se encuentra un fusible 30-A. Está protegido por una tapa ①.

- ☞ Los fusibles defectuosos no deben parchearse o puentearse si no que deben ser sustituidos por fusibles nuevos de la misma potencia.
- ☞ Recambio de los fusibles se ofrecen por la empresa AAT.
- ☞ Antes de sustituir el fusible, desconecte el paquete de acumuladores del cargador!

Para sustituir el fusible, quite la tapa ②, saque el fusible defectuoso ③ introduzca el nuevo fusible y vuelva a colocar la tapa.

- ☞ En caso de que los fusibles se fundan a menudo, póngase en contacto con AAT Alber Antriebstechnik GmbH o un comerciante formado.



8.5 Forro de los frenos

Se debe comprobar regularmente el grosor del forro de los frenos de seguridad ❶. El grosor mínimo es de 1 mm. En caso de que el forro haya disminuido a menos de 1 mm, ❷ se deben sustituir los forros de los frenos en ambos lados. Por favor, póngase en contacto con la empresa AAT Alber Antriebs-technik GmbH o con su comerciante especializado.

- ☞ Compruebe los forros de los frenos cada vez que vaya a utilizar el s-max sella (véanse los capítulos 4.3 y 6.4).

Para garantizar un efecto de frenado óptimo, los frenos de seguridad, especialmente la superficie ranurada del tambor de freno en las llantas, se deben limpiar con alcohol una vez a la semana.

- ☞ No fume nunca durante la limpieza y mantenga alejado el aparato de fuentes de calor.
- ☞ Tenga en cuenta antes de la limpieza las instrucciones del fabricante. Jamás utilizar lejías jabonosas o detergentes engrasantes para limpiar los frenos de seguridad.
- ☞ Jamás utilizar lejías jabonosas o detergentes engrasantes para limpiar los frenos de seguridad.

Después de la limpieza del tambor de freno, se deben comprobar los frenos según lo descrito en el capítulo 6.4.

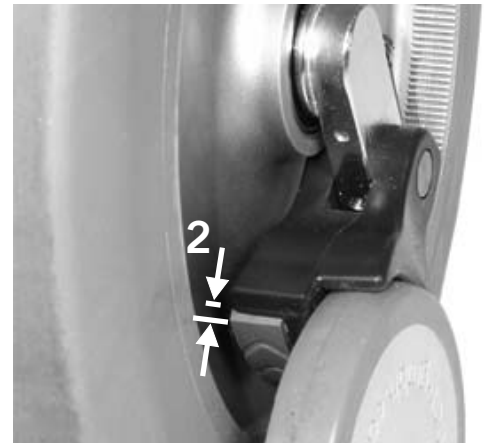

8.6 Control y sustitución de las ruedas del pie de ascenso

Controle regularmente que el revestimiento de las ruedas del pie de ascenso ❸ no esté dañado.

- ☞ Si el revestimiento está desgastado o dañado, el servicio exterior de AAT o un comerciante especializado debe sustituir ambas ruedas.

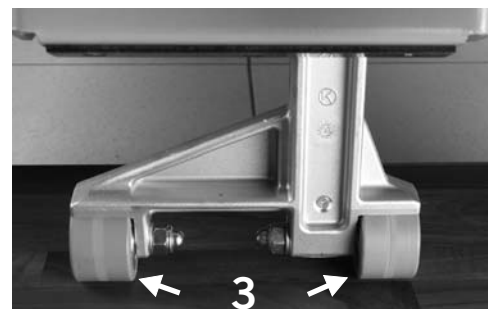

8.7 Limpieza

A excepción de los frenos de seguridad y el tambor de freno (véase el capítulo 4.3), limpie las partes del s-max sella con un detergente suave, de uso común; de este modo impide que pueda entrar agua en el s-max sella.

- ☞ Por motivos de seguridad no utilice un aparato de limpieza a presión!
- ☞ Utilice para la limpieza un paño ligeramente humedecido; de este modo, impide que pueda entrar agua en el s-max sella.

8.8 Eliminación

El s-max sella y su paquete de acumuladores son productos con una larga vida útil. Una vez finalizado su periodo natural de vida, puede devolver dichos componentes a AAT Alber Antriebstechnik GmbH o a su comerciante especializado para su eliminación.

La ley de aparatos eléctricos y electrónicos (ElektroG) entró en vigor el 24-3-2005 y regula la aceptación de la devolución y eliminación de aparatos eléctricos y electrónicos usados.

Según las indicaciones del Ministerio Federal de Medio Ambiente (BMU) para la aplicación de la ley ElektroG, el s-max sella se considera un medio de transporte y no forma parte de la categoría de aparatos mencionados en dicha ley, art. 2, párrafo 1, frase 1 (Referencia a la directiva del Parlamento Europeo 2002/96/EU).

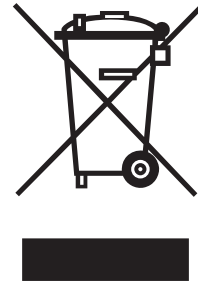

9 Garantía y responsabilidad

9.1 Garantía

AAT Alber Antriebstechnik GmbH asume la garantía por un periodo de 2 años desde el momento de la recepción, de que los productos del tipo s-max sella (excepto de los acumuladores de plomo) y todos sus accesorios están libres de defectos de material y de fabricación.

Para los acumuladores de plomo – supuesta su correcta conservación – AAT Alber Antriebstechnik GmbH asume una garantía por un periodo de 1 año a partir de la fecha de recepción.

La garantía del s-max sella no se extienda a fallos que se deban a:

- Daños surgidos al sobrepasar la capacidad del aparato.
- Daños causados por una manipulación negligente.
- Daños producidos de forma violenta.
- Desgaste natural (forros de los frenos, protección antideslizamiento de la carcasa y la pata trepadora, la chapa para estribo, ruedas trepadoras).
- Mantenimiento inadecuado o insuficiente por parte del cliente.
- Modificaciones estructurales no autorizadas o utilización al margen de las normas tanto del aparato como de sus accesorios.
- Utilización del s-max sella para una carga por encima de la carga máxima señalada.
- Almacenamiento inapropiado de las baterías de acumuladores de plomo.

9.2 Responsabilidad

La empresa AAT Alber Antriebstechnik GmbH, como fabricante del s-max sella, no es responsable de los daños que pudieran surgir por:

- La manipulación inadecuada del s-max sella.
- El montaje, reparación u otros trabajos realizados por personas no autorizadas para ello.
- No utilizar el aparato según este manual de instrucciones.
- El montaje o la conexión de componentes ajenos al s-max sella.
- El desmontaje de piezas del s-max sella.
- La carga del s-max sella por encima de la carga máxima señalada.
- No realizar el mantenimiento regularmente (con una periodicidad de dos años) por un comerciante autorizado, la empresa AAT Alber Antriebstechnik GmbH o el servicio exterior de AAT.
- El uso del s-max sella con una carga de acumuladores insuficiente.



Ideen bewegen mehr

S-max sella · 160 kg

Notas:



Ideen bewegen mehr

S-max sella · 160 kg

Notas:



Ideen bewegen mehr

S-max sella · 160 kg

Notas:



Ideen bewegen mehr

S-max sella · 160 kg



AAT Alber Antriebstechnik GmbH

Postfach 10 05 60 · D-72426 Albstadt
Tel. +49.74 31.12 95-0 · Fax +49.74 31.12 95-35
www.aat-online.de · info@aat-online.de