

VOLQUETE BASCULANTE GRAN VOLUMEN

Gran capacidad.
Cuba reforzada.
Para residuos de poca
densidad, voluminosos
o embarazosos.

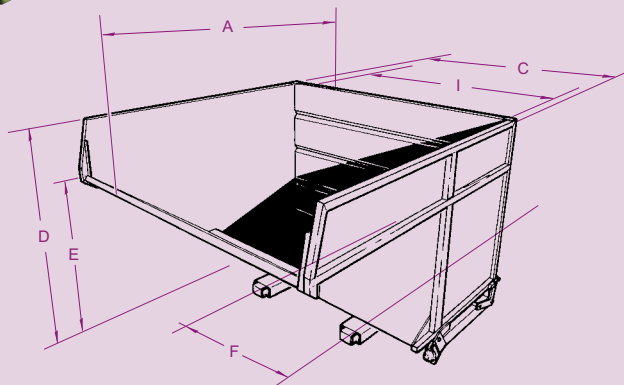

capacidad litros	carga kg	A	C	I	D	E	F	peso kg	referencia pintada
Serie 90 (depósito altura 900 interior)									
1300	2000	2000	1130	1000	1200	1080	740	285	AGP13000
2000	2000	2000	1630	1500	1200	1080	900	340	AGP20000
2600	2300	2000	2130	2000	1200	1080	900	395	AGP30000
Serie 130 (depósito altura 1300 interior)									
3800	2600	2100	2135	2000	1510	1140	900	485	AGP40000
Serie 140 (depósito altura 1400 interior)									
4600	3000	2100	2335	2200	1610	1140	900	540	AGP50000

Cotas indicadas en mm excluyendo opciones y sin compromiso.
Centro de gravedad (horquillas 1200) = 1000

Vaciado sobre
montón



AG 2600 litros



Basculamiento
en colector

AG

CARACTERÍSTICAS:

- Capacidad de 1300 a 4600 litros.
- Caja de chapa doblada 3 mm con refuerzos.
- Cinturón superior reforzado con borde 3 pliegues anticorte.
- Chasis y sistema de articulación indeformables.
- Pestillo de seguridad para evitar cualquier accionamiento intempestivo cuando está en movimiento: quítese antes del basculamiento.
- Final de basculamiento amortiguado por topes de goma.
- Accionamiento manual del basculamiento con palanca.
- Toma carretilla en acoplamiento sección interior 170 x 70 mm con entradas reforzadas.
- Distancia entre ejes (F) modificable por encargo.
- Reenclavamiento facilitado al apoyar sobre el borde del colector.
- Entregado con 1 cadena de seguridad.
- Modelo sobre zócalo con toma transpalet entre los acoplamientos.
- Ejemplos de opciones: basculamiento hidráulico, montaje sobre ruedas, accionamiento automático, tapa.
- Otras opciones: páginas 51 a 53.