

# VOLQUETE CON FONDO ABATIBLE

Evacuación total por el fondo.  
La mejor relación dimensiones/volumen.

2 versiones de bloqueo  
sobre horquillas  
(antideslizamiento).



\* Con opción limitador de apertura

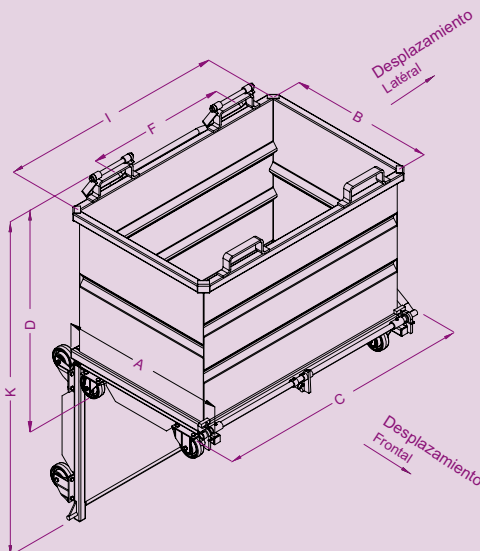

capacidad litros	carga kg	ruedas Ø	sentido desplazamiento	A	B	C	I	D	K	peso kg	referencia pintada
515	1000	zócalo	-	950	800	1135	1000	920	1620	125	FAP05000
515	1000	125N	Fr	1000	800	1135	1000	970	1620	130	FAP05120
830	1200	zócalo	-	950	800	1385	1250	1110	1810	155	FAP08000
830	1000	125N	Fr	1000	800	1385	1250	1160	1810	160	FAP08120
1000	1500	zócalo	-	950	800	1335	1200	1320	2020	165	FAP10000
1000	1200	150P	Fr	1000	800	1335	1200	1410	2020	173	FAP10151
1400	1500	zócalo	-	1080	900	1385	1250	1465	2265	188	FAP14000
1400	1200	150P	Fr	1105	900	1385	1250	1560	2265	195	FAP14151
2075	2000	zócalo	-	1200	1000	1935	1800	1430	2350	258	FAP20000
2075	1800	160P	La	1200	1000	1975	1800	1530	2350	267	FAP20161

Cotas indicadas en mm excluyendo opciones y sin compromiso.

Ruedas: N = nylon, P = aluminio/poliuretano

**Con trampa para tope:**  
sujeción total - sin riesgo alguno de desenganche



**Con estribo articulado:**  
toma rápida - utilización sin la translación del delantal

**Caja con pliegues de refuerzo**



# FAP

## CARACTERÍSTICAS:

- Capacidad 515 a 2075 litros.
- Caja de chapa doblada 2 mm con nervadura.
- Cinturón superior reforzado con borde 3 pliegues anticorte.
- Fondo de chapa 3 mm rigidificado con marco de tubo.
- Bloqueo del fondo con conjuntos gancho/muelle articulados sobre eje y anillos con engrasadores.
- Accionamiento automático por contacto y manual con palanca.
- Pestillo de seguridad para evitar accionamiento intempestivo, quítese antes de la apertura.
- Modelo sobre zócalo, con toma transpalet.
- Modelo sobre ruedas con 2 fijas y 2 giratorias con pasamanos.
- Cierre del fondo al apoyar en el suelo o en el volquete colector.
- Ejemplos de opciones: limitador de apertura - pasadores toma puente rodante, toma pinzas.
- Otras opciones: páginas 51 a 53.
- Fabricación especial o versión reforzada, consúltenos.

## 2 SEGURIDADES DE BLOQUEO SOBRE HORQUILLAS (antideslizamiento):

### 1ª versión:

- seguridad en estribos articulados,
- bloqueo automático en el tope de las horquillas al levantar,
- toma horquillas superior en pasadores sección interior 200 x 65 y distancia entre ejes (F) 780 mm.

### 2da versión:

- seguridad en cajas de tope
- patente depositada,
- sujeción total mediante translación del delantal hacia la izquierda,
- toma horquillas superior en los pasadores sección interior 160 x 60 y distancia entre ejes (F) 700 mm.



**PRECAUCIÓN:** Compruebe que la altura de levantamiento del mástil de su carretilla elevadora sea suficiente (suma la cota K de la tabla y la altura del volquete colector).

Compruebe la sección de las horquillas y especifiquenos el largo.