

VOLQUETE AUTOBASCULANTE ECO

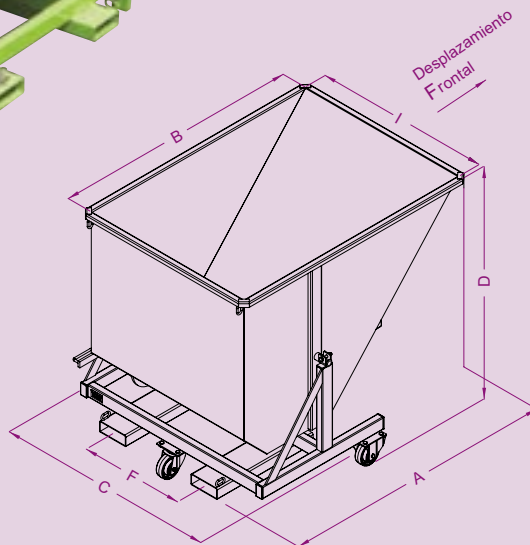

GIO

Económico.
Carga 800 kg.
Polivalente.
Accionamiento automático.



CARACTERÍSTICAS:

- Capacidad 685 a 1140 litros.
- Carga admisible 800 kg máximo.
- Caja de chapa doblada 3 mm con cinturón 2 pliegues y ángulos de refuerzo.
- Pestillo de seguridad que evita cualquier tipo de accionamiento intempestivo cuando está en movimiento.
- Final de basculamiento amortiguado por topes de goma.
- Accionamiento automático del basculamiento al apoyar y manual con palanca.
- Reenclavamiento manual de la caja tras vaciado o mediante apoyo sobre colector.
- Sección int. de acoplamiento 165 x 55 mm, esp. 4 y distancia entre ejes (F) modificables por encargo.
- Modelo sobre zócalo con toma transpalet debajo de los acoplamientos.
- Modelo sobre ruedas con 3 ruedas Nylon Ø125 (2 fijas + 1 giratoria) - desplazamiento frontal.
- Entregado con 1 cadena de seguridad.
- Opciones: páginas 51 a 53.

capacidad litros	carga kg	ruedas Ø	sentido desplazamiento	A	B	C	I	D	F	sección de acoplamiento interior	peso kg	ref. pintada
685	800	zócalo		1500	1400	965	750	1265	400	165 x 55	155	10P07000
685	800	125	Fr	1500	1400	1020	750	1265	400	165 x 55	156	10P07123
910	800	zócalo		1500	1400	1215	1000	1265	600	165 x 55	176	10P09000
910	800	125	Fr	1500	1400	1270	1000	1265	600	165 x 55	177	10P09123
1140	800	zócalo		1500	1400	1465	1250	1265	600	165 x 55	196	10P11000
1140	800	125	Fr	1500	1400	1520	1250	1265	600	165 x 55	197	10P11123

Cotas indicadas en mm excluyendo opciones y sin compromiso.

Pestillo de seguridad



Accionamiento automático al apoyar



Pendiente importante que facilita el vaciado