

PALAS CARGADORAS



Montaje directo sobre horquillas.

Basculamiento manual o hidráulico.

Recuperación en el suelo de productos a granel.



PCM

PCH

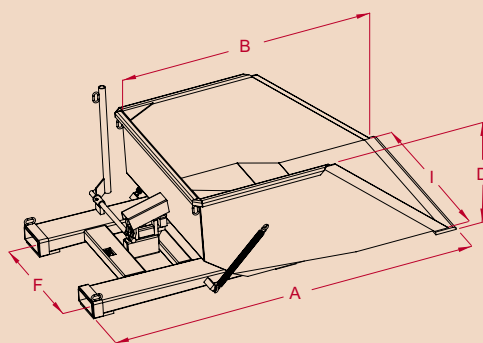

Modelo PCM: basculamiento manual

capacidad m ³	A	B	I	D	F	sección de acoplamiento interior	CDG horquillas 1200	peso kg	referencia pintada
0,25	1720	1100	750	490	470	170 x 65	1200	168	PMP07502
0,5	1940	1300	1000	560	700	170 x 65	1200	220	PMP10005
0,8	1950	1300	1300	760	700	170 x 65	1200	270	PMP13010
1,5	1760	1500	1500	800	900	170 x 70	1200	353	PMP15015
2	1760	1500	2150	800	900	170 x 70	1200	445	PMP20020
2,5	1760	1500	2150	1010	900	170 x 70	1200	470	PMP20025

Cotas indicadas en mm excluyendo opciones y sin compromiso.

Modelo PCH: basculamiento hidráulico

capacidad m ³	A	B	I	D	F	sección de acoplamiento int.	CDG horquillas 1200	peso kg	referencia pintada
0,5	1560	1300	1000	500	785	170 x 70	800	256	PHP10005
0,8	1560	1300	1300	760	700	170 x 70	800	309	PHP13010
1,5	1760	1500	1500	800	900	170 x 70	850	395	PHP15015
2	1760	1500	2150	800	900	170 x 70	850	457	PHP20020
2,5	1760	1500	2150	1010	900	170 x 70	850	488	PHP20025
3	1860	1700	2150	1050	900	170 x 70	950	584	PHP20030
4	1860	1700	2500	1200	1000	170 x 70	950	704	PHP25040

Cotas indicadas en mm excluyendo opciones y sin compromiso.

PCH toma en el tope de las horquillas



PCM 0.5 m³ con muelles de retorno



Carga optimizada



PCM PCH

CARACTERÍSTICAS:

- Capacidad de 0,25 a 4 m³.
- Fondo plano de 5 mm hasta 0,8 m³ y 6 mm para volúmenes superiores.
- Lámina de desgaste biselada dureza 400 HB esp. 15 mm.
- Entrada de acoplamiento reforzada con cintura soldada.
- Ángulo de basculamiento: 120°.

Basculamiento manual TIPO PCM

- Accionamiento automático del basculamiento con palanca de mando reforzada.
- Reenclavamiento caja en automático con muelles de retorno (para 0,25 y 0,5 m³).
- Reenclavamiento al apoyar en el suelo para las demás capacidades.
- Gancho y muelle de bloqueo protegidos bajo cárter de chapa.
- Entregado con 1 cadena de seguridad.

Basculamiento hidráulico TIPO PCH

- Vertido hidráulico con 1 cilindro doble efecto a conectar con la carretilla - posibilidad de conectarse sobre el delantal de la carretilla elevadora (2 cilindros en el modelo 4 m³).
- Entregado con flexibles equipados con acopladores macho 3/8 montados sobre soporte.
- Con kit de conexión para conexión distinta de la carretilla.
- Entregado con 1 cadena de seguridad.